

Враг будет разбит,
победа будет за нами!

общероссийская политическая газета
издается с 25 сентября 2012 г.

Суть времени

www.eot.su

Подписаться на газету можно в ближайшей местной ячейке Движения «Суть времени»
Задать вопросы и узнать контакт ближайшей местной ячейки Движения можно
по телефону 8-800-100-97-24 (звонок по России бесплатный), podpiska@eot.su

24 июня 2020 г.

№ 383

6 КАК ПРОХОДИЛ ПАРАД ПОБЕДЫ 24 ИЮНЯ 1945 ГОДА

*По документам,
мемуарам и воспоминаниям очевидцев*



10 ТРАГЕДИЯ НАЧАЛА ВОЙНЫ — ПОЧЕМУ КРАСНАЯ АРМИЯ ТЕРПЕЛА ПОРАЖЕНИЯ?

В последние несколько десятилетий в России появилась плеяда молодых историков, отвергших «перестроечную» трактовку поражений Красной Армии и взявших на себя труд докопаться до правды и ответить на большой вопрос — почему в начале войны враг нанес нам столь сокрушительные поражения и дошел до Москвы?

13 КОРОНАВИРУС — ЕГО ЦЕЛЬ, АВТОРЫ И ХОЗЯЕВА. ЧАСТЬ IV — ОКОНЧАНИЕ

Покамест это вопиющее обстоятельство, суть которого в том, что COVID-19 является прежде всего крупнейшей операцией по окончательному расчеловечиванию людей, не столь очевидно для самих этих людей

16 КОВИД И ВОЙНА

К статье Льва Коровина «Америка в огне — что скажет «молчаливое большинство»?» в № 381

Поскольку конкуренция за исторические заслуги в деле сокрушения нацизма — лишь промежуточный этап в наших отношениях с Западом, поскольку Запад вскоре начнет сетовать на то, что три безумца помешали ему склониться перед величием Гитлера, то любые промежуточные варианты празднования нами Великой Победы продлятся недолго. Нам придется либо покаяться за свои особые заслуги в победе над замечательным гитлеризмом, либо готовиться к отпору тому, что будет явлено в виде возрождения этого самого гитлеризма

Декор стыдливый отпадет

Возможна ли объективная оценка роли СССР в победе над нацизмом? Конечно, возможна. И если минимально образованный человек хочет обзавестись подобной оценкой, то ему это сделать совсем нетрудно. Для этого не надо приобщаться к какой-то новой, ранее закрытой информации. То есть это было бы не лишним, но это не входит в тот необходимый минимум знаний, которые позволяют понять, какова объективная и именно объективная роль СССР в победе над нацизмом.

В необходимый минимум входят не такие новые знания, которые всегда надо приветствовать. В него входит совсем другое. Не зря в народе говорится: «Что написано пером — не вырубишь топором». Написанное Рузвельтом, Черчиллем, де Голлем по поводу роли СССР в победе над нацизмом не вырубишь никаким информационным топором. Даже таким, каким обзавелось человечество в эпоху интернета.

Современные западные политики могут сколько угодно болтать по поводу того, что чуть ли не они сами победили

Гитлера, без всякой помощи СССР. Но тупость современного человечества хоть и огромна, но небеспредельна. И самые яркие представители этой тупости худо-бедно знают, что война все-таки разразилась не пару месяцев назад, а в определенный период времени, который точно известен, и подвергнуть пересмотру всего лишь одно обстоятельство — время начала этой самой войны — нельзя. То есть, конечно, какие-то отдельные идиоты могут путать всё на свете и ничего не знать.

Окончание на стр. 2



Сталин, Рузвельт и Черчилль. Тегеранская конференция. 1943

ISSN 2500-0330



9 772500 033000

КОЛОНКА РЕДАКТОРА

Окончание. Начало — на стр. 1

Но те, кто хотят хоть что-то знать (а их в одночасье не изведешь на корню), как минимум знают, что разворачивались военные события в самом конце 30-х и первой половине 40-х годов XX века.

В истории, как бы кому ни хотелось, что-то объективное всё же есть. Хотя бы хронология. А значит, историческая ревизия в вопросе о времени, в течение которого шла Вторая мировая война, невозможна. Во всех остальных вопросах она возможна, а в этом — нет.

Спросят: «Ну и что с того? Толку ли в такой минимальности достоверного?»

Сама по себе она, может быть, не так уж и важна. Но она, как локомотив, тянет за собой эти вагончики исторической объективности. Как только некто, желающий что-то узнать, понимает, что война шла в те далекие времена, а не полгода назад, он следом за этим понимает, что уж как минимум его замечательными западными нациями в ту эпоху руководили не Макрон, не Борис Джонсон и не Трамп с Байденом.

Руководили его замечательными нациями тогда такие-то и такие-то фигуры, которые известны. И в этой известности фигур — первый вагончик объективности, который волочет за собой локомотив признания объективности времени, в течение которого шла кровопролитнейшая война с нацизмом.

В этом первом вагончике едут, повторяю, не такие прекрасные западные лидеры, как Макрон, Джонсон, Трамп и другие, которые могут с апломбом говорить всё что угодно. В этом первом вагончике едут Рузвельт, Черчилль и де Голль. А они уже всё сказали и умерли. И всё сказанное ими напечатано. И ревизии не подлежит. Всё подлежит ревизии, кроме этого.

Значит, человек, желающий понять и обладающий минимальной образованностью, неизбежно скажет следующее: «Конечно, моя нация была замечательной и супергероической, в чем я не желаю сомневаться. Но поскольку тогда моей нацией руководили такие-то великие люди, которые, разумеется, не чета какому-то Сталину, то я хочу знать, что они говорили своей нации в те времена. Потому что объективную оценку могли дать только они».

Я знакомлюсь с этой оценкой, и вдруг оказывается, что не какой-то там Путин, который, конечно же, чудовище и манипулятор, а мои любимые западные лидеры стелются перед Сталиным и СССР фантастическим образом. И заявляют, что всему обязаны только Советскому Союзу, сокрушившему нацистскую гадину, и лично Иосифу Виссарионовичу Сталину, этому гению, возглавившему победительную войну великого советского народа (народа-победителя, народа-спасителя, жертвенного народа) против чудовищного нацизма.

Мне такая оценка, конечно, претит. Но это же оценка **моих лидеров**, которые **тогда** возглавляли **мою** нацию в войне с нацизмом. И что же я должен по этому поводу думать? Что эти мои великие лидеры лгут? Но тогда они не великие. И зачем они лгут этому чудовищу — Сталину — причем не по секрету, а на глазах у всего мира? Что им нужно от этого чудовища? Если они нацизм и без него запросто побеждают, то им он не нужен. Но зачем они тогда всё время его безмерно восхваляют и умоляют о помощи? Зачем они ему отдали пол-Европы и много еще что? Если это не они ему отдали, а он это взял, то выходит, что он сильный. А если он не сильный, а так себе — сбоку припека — то зачем они ему это всё отдали?»

И не надо пожимать плечами, утверждая, что я преувеличиваю умственный и моральный уровень современного западного минимально образованного обывателя. Ничего я не преувеличиваю: я знаю, что уровень этот ниже плинтуса. Но он не на-



День Парада Победы. Москва, 24 июня 1945 г.

столько низок, чтобы вывести за скобки оценки тогдашних лидеров тех великих наций, усилиями которых, по мнению западного обывателя, был сокрушен нацизм. Эти оценки, даваемые Рузвельтом, Черчиллем, де Голлем и другими, всегда будут непреодолимым препятствием на пути исторической ревизии, замысленной Западом после победы над СССР в холодной войне. И это только кажется, что подобные препятствия легко преодолеть.

На самом деле есть только один способ преодоления этих препятствий — полная дискредитация в глазах современного западного обывателя и Рузвельта, и Черчилля, и де Голля, и всех прочих.

Скажут, что Запад уже впрямую пошел к той черте, за которой начинается такая дискредитация. Что, например, памятники Черчиллю уже хотят сносить.

Но, во-первых, пока что только хотят.

А во-вторых, те грехи, которые вменяются Черчиллю (к примеру, тот же Ковентри, который он якобы подставил поговору с нацизмом) и Рузвельту (к примеру, тот же Перл-Харбор, который он якобы соорудил чуть ли не поговору с японцами), не отменяют одного простейшего обстоятельства. Которое состоит в том, что никто кроме Черчилля и Рузвельта не хотел воевать с нацизмом даже так, как воевали с ним тогдашние Великобритания и США. И никто кроме де Голля не хотел воевать с нацизмом даже так, как с ним воевала побежденная нацизмом Франция. То есть, конечно, еще хотели воевать коммунисты. Но они минимально образованному западному обывателю и неведомы, и отвратительны. А Черчилль, Рузвельт и де Голль — это лидеры тех наций, которые западным обывателем почитаются. То есть не лидеры почитаются, а нации. Но поди-ка ты оторви тогдашних лидеров от их наций.

Ну и что же тогда оказывается? Что либо нужно склониться в низком поклоне перед Рузвельтом, Черчиллем и де Голлем, которые все-таки стали воевать с нацизмом. И, склонившись в этом поклоне, обнаружить, что именно они писали о Сталине и СССР.

Либо нужно сказать, что Рузвельт, Черчилль и де Голль заслуживают не поклонов, а плевков. Но кто тогда заслуживает поклонов? Петен? Даладь? Чемберлен? Альфред Лэндон? Уэнделл Уилки? Так все они хотели дружить с Гитлером. А Петена за это приговорили к смертной казни, потом сжалились над стариком, заменили смертную казнь на пожизненное заключение, потом еще сжалились, назвали шлюхой и успокоились.

Но героизировать всех альтернативных Рузвельту, Черчиллю и де Голлю западных политиков невозможно, если речь идет о героизации в плане их готовности бороться с нацизмом. Ну не хотели они

все бороться с нацизмом, и всё. Хотела эта тройка. Но она-то и восхваляла Сталина. А также подвиг советского народа.

Значит, налицо одна-единственная возможность. Дискредитировать не только эту тройку, но и саму войну с нацизмом. То есть сказать, что Рузвельт, Черчилль и де Голль — это три идиота, которые за чем-то стали воевать с нацизмом. Значит, дело не в том, как распределяются заслуги в победе над нацизмом, а в том, что с ним не надо было бороться. И чем больше с ним боролись, тем большего позора, а не прославления заслуживают те, кто боролись. К этому всё идет, причем полным ходом.

Плохо или хорошо мы празднуем Великую Победу над нацистским злом — отдельный вопрос. По мне, так плохо. По мне, так давно пора снять все эти постыдные драпировки, открыть Мавзолей, встать на его трибуну. По мне, так давно надо перестать в чем-либо убеждать этот самый Запад, который прекрасно знает, кто именно победил нацизм.

Но плохо или хорошо мы празднуем Великую Победу — это одно.

А другое — то, что мы ее празднуем. И мараить память своих великих предков не позволяем. А также на высшем уровне утверждаем то, что препятствует такому замарыванию беспрецедентного героизма советского народа, победившего абсолютное нацистское зло.

Поскольку конкуренция за исторические заслуги в деле сокрушения нацизма — лишь промежуточный этап в наших отношениях с Западом, поскольку Запад вскоре начнет сетовать на то, что три антинацистских безумца помешали ему склониться перед величием Гитлера, то любые промежуточные варианты празднования нами Великой Победы продлятся недолго. Нам придется либо покаяться за свои особые заслуги в победе над замечательным гитлеризмом, либо готовиться к отпору тому, что будет явлено в виде возрождения этого самого гитлеризма.

А поскольку полноценный отпор возрожденной гадине не может быть половинчатым, то, перефразируя Пушкина, можно сказать: «Декор стыдливый отпадет, Химеры рухнут...»

Ну и так далее.

С праздником Великой Победы, товарищи! И до встречи в СССР!

Сергей Кургиня

Как в России отмечали скорбную дату начала Великой Отечественной войны

ЕКАТЕРИНБУРГ, 22 июня — ИА Красная Весна

Акция «Свеча памяти», приуроченная к годовщине начала Великой Отечественной войны, проведена волонтерами напротив здания Уральского федерального университета (УрФУ) в Екатеринбурге, 22 июня сообщает пресс-служба УрФУ.

Около тысячи лампад, из которых сложили надпись «Помним», были зажжены поздним вечером 21 июня и должны догореть к четырем утра.

НИЖНИЙ НОВГОРОД, 22 июня — ИА Красная Весна

Мероприятие, посвященное скорбному дню 22 июня, прошло в ночь на эту дату в Нижнем новгороде у памятника пограничникам всех поколений.

Во встрече приняли участие учащиеся, объединенные в клубы «Выбор» и «Русич», ветеранская организация «Нижегородский пограничник» им. генерала Матросова, представители власти, неравнодушные граждане, волонтеры, пришедшие с дежурств и мероприятий по карантину.

Собравшиеся вспомнили погибших героев, почтили их память минутой молчания, возложили цветы к памятнику. Выступавшие отметили важность ночного собрания, подчеркнули необходимость сохранения памяти о Великой Отечественной войне.

ЮЖНО-САХАЛИНСК, 22 июня — ИА Красная Весна

Памятные мероприятия, посвященные дню начала Великой Отечественной войны, состоялись в Сахалинской области 22 июня, сообщает пресс-служба областного правительства.

«Важно бережно сохранить и передать последующим поколениям правду о преступлениях гитлеровцев и их пособников, о подвиге наших отцов и дедов, которые внесли решающий вклад в победу над фашизмом. Это нужно живым, чтобы извлечь уроки из прошлого и не допустить повторения в будущем», — заявил губернатор региона Валерий Лимаренко.

Участники мероприятий возложили венки в память о погибших в Великой Отечественной войне и почтили их минутой молчания. Также архиепископ Южно-Сахалинский и Курильский Аксий провел литию в память о павших в сражениях.

КОСТРОМА, 22 июня — ИА Красная Весна

Почтить память погибших в Великой Отечественной войне собрались костромичи у Вечного огня в 4 утра 22 июня, передает пресс-служба губернатора Костромской области.

Губернатор Костромской области Сергей Ситников, представители молодежных патриотических организаций, члены поисковых отрядов и просто граждане Костромы зажгли свечи памяти в день начала Великой Отечественной войны.

КУБИНКА, 22 июня — ИА

Абсолютно священной для народа России назвал память о Великой Отечественной

СВОДКИ С ТЕАТРА ВОЕННЫХ ДЕЙСТВИЙ

ВОЙНА С ИСТОРИЕЙ — ВОЙНА ИДЕЙ

войне президент Российской Федерации Владимир Путин 22 июня на церемонии открытия главного храма Вооруженных Сил — собора Воскресения Христова.

«Для нас, граждан России, память о Великой Отечественной войне, обо всех, кто сражался и погибал, кто всеми силами приближал Победу, абсолютно священна», — сказал президент.

Путин прибыл на церемонию открытия в сопровождении министра обороны Сергея Шойгу и Патриарха Московского и всея Руси Кирилла. Открытие храма и музейного комплекса приурочено к памятной дате начала Великой Отечественной войны. Изначально планировалось открыть храм 9 мая, но из-за эпидемии коронавируса открытие было перенесено. Главный храм Вооруженных Сил России — собор Воскресения Христова, расположен в парке патриот возле Кубинки в Одинцовском районе Московской области. Собор был освящен 14 июня Патриархом Кириллом. На церемонии освящения президент не присутствовал.

ЕКАТЕРИНБУРГ, 22 июня — ИА Красная Весна

Мемориальную доску в память о рабочих Уралмашзавода, погибших в годы Великой Отечественной войны, открыли на главной площади предприятия 22 июня.

На доске указали 11 фамилий тех сотрудников, которые работали в центральной лаборатории завода. Они ушли на фронт и погибли в боях за советскую Родину.

«В сердцах наших и потомков наших вы будете вечно жить», — указано на мемориале.

БРЯНСК, 22 июня — ИА Красная Весна

Возложение цветов к памятнику жертвам фашизма в роще «Лесные сараи» прошло 22 июня в Брянске.

В 79-ю годовщину начала Великой Отечественной войны жители Брянска пришли к месту гибели тысяч земляков, чтобы почтить память советских граждан, погибших от рук фашистских захватчиков.

Роща «Лесные сараи» расположена сейчас в центре города. Здесь во время оккупации фашисты расстреливали мирных жителей, партизан и подпольщиков. Массовые захоронения были обнаружены в сентябре 1943 года, после освобождения Брянска от нацистов.

ЕКАТЕРИНБУРГ, 22 июня — ИА Красная Весна

Новый мемориал в честь погибших в Великой Отечественной войне открыт в поселке Шувакиш, 22 июня сообщила пресс-служба администрации Екатеринбурга.

Памятник, пятиметровый обелиск, посвящен погибшим на фронте жителям поселка, который сегодня входит в состав Железнодорожного района города Екатеринбурга. На памятнике размещены имена 70 жителей Шувакиша, которые не вернулись с войны.

Открывали памятник представители ветеранских организаций, церкви, городских властей, военные и жители самого Шувакиша. Почетный караул у памятника несли воспитанники Юнармии.

ЕКАТЕРИНБУРГ, 22 июня — ИА Красная Весна

12 многометровых баннеров с портретами фронтовиков установлены на здании Же-

лезнодорожного вокзала Екатеринбурга, 22 июня сообщили организаторы акции «Вокзал памяти» в Facebook.

На баннерах, размещенных между колонн главного фасада, размещены около 500 фотографий участников Великой Отечественной войны, которые уходили на фронт со Свердловского вокзала.

Полотна общей площадью около 350 квадратных метров вместили лица далеко не всех участников войны из Свердловска (Екатеринбурга) и Свердловской области — на фронт ушли 376 тыс. жителей региона, из них около трети не вернулось домой.

...

Несмотря на карантинные ограничения, жители России 22 июня отдавали дань памяти погибшим во время Великой Отечественной войны. Отрадно, что администрации в регионах не стали сворачивать мероприятия этого дня, хотя наверняка был велик соблазн сослаться, как с парадом, на коронавирус и не делать этого. Но память о Великой Победе и о цене, которую пришлось заплатить за эту победу, живет в народе, и покуситься на нее не решаются.

А еще отрадно, что народ — некогда единый советский народ — отмечает этот день сам, совершенно «нерегулируемым» способом и невзирая на госграницы. Так, ИА Красная Весна сообщает об онлайн-концерте, проведенном 20 июня алма-атинской рок-группой Motor-Roller на YouTube-канале Tengri TV. Ее лидер Ильяс Аутов, автор известной песни «Брестские крепости», подчеркнул в интервью, что беречь память о Великой Победе и нести ее разделенным карантинным людям особенно нужно в 75-летие Великой Победы. «История, она волнообразная. Когда-то память очень яркая, когда-то пытаются ее замылить, завалить мусором. Самое главное — эту память беречь и говорить о ней любимыми словами или действиями. Мы люди слова, мы люди музыки. Мы объединяем людей и храним эту память святой о Великой Отечественной, как мы можем, — при помощи наших песен, и несем эту память людям», — заявил лидер рок-группы. Что ж, покуда есть эта живая общая память, народ способен к самовосстановлению.

Перенос Парада Победы на 24 июня

МОСКВА, 11 июня — РИА Новости

Задачу обеспечения безопасности гостям парада Победы поставил президент Владимир Путин 11 июня участникам совещания Совбеза РФ, сообщает РИА Новости.



Фальшпанель перед Мавзолеем Ленина. 21 июня 2020 г.

«Понятно, что пандемия вносит, внесла уже существенные коррективы в подготовку этого торжественного мероприятия, в том числе в наши контакты, организацию работы с нашими зарубежными друзьями, коллегами, партнерами», — добавил он.

ПАРИЖ, 15 июня — ИА Красная Весна

Президент Франции Эммануэль Макрон не получал от российских властей приглашения посетить парад Победы. Об этом сообщила 15 июня пресс-служба Елисейского дворца.

В сообщении уточняется, что Макрон не приедет в Москву 24 июня.

МОСКВА, 15 июня — kremlin.ru

С абсолютным пониманием относятся в Кремле к ограничению мероприятий, связанных с проведением парада Победы, заявил пресс-секретарь президента России Дмитрий Песков 15 июня журналистам.

Песков подчеркнул, что введение ограничений является прерогативой глав регионов. Как напомнил пресс-секретарь, президент Российской Федерации Владимир Путин отмечал, что ситуация с эпидемиологической опасностью «на местах» виднее, чем из центра, именно поэтому руководители регионов наделены особыми полномочиями.

МОСКВА, 15 июня — РИА Новости

Приезд советника президента США по нацбезопасности Роберта О'Брайена и министра обороны США Марка Эспера на парад Победы, посвященный 75-летию Победы в Великой Отечественной войне, маловероятен, заявил замглавы МИД России Сергей Рябков.

ПЯТИГОРСК, 15 июня — ИА Красная Весна

Парад Победы в Пятигорске не состоится, соответствующее решение приняли власти города 15 июня на координационном совещании, сообщается на сайте мэрии.

Решение было принято на основании рекомендаций Роспотребнадзора, подготовленных в связи с неблагоприятной эпидемиологической ситуацией в городе.

МОСКВА, 16 июня — ИА Красная Весна

Парады Победы будут проведены в Москве и 27 городах России, 16 июня сообщает пресс-служба Министерства обороны России.

«Военные парады и артиллерийские салюты пройдут в городах-героях,

а также в городах, где дислоцируются штабы военных округов, флотов, общевойсковых армий, Каспийской флотилии и армейских корпусов», — сообщил генерал-майор Игорь Конашенков.

МИНСК, 16 июня — ИА Красная Весна

Принять участие в параде Победы 24 июня в Москве, несмотря на ситуацию с коронавирусом, пообещал президент Белоруссии Александр Лукашенко.

Глава Белоруссии прокомментировал свое участие в параде Победы во время рабочей поездки в Гродненскую область. «Как же: белорусы провели парад 9 мая, а Россия не провела — надо проводить. Ну поедем, проведем парад», — заявил Лукашенко.

МОСКВА, 16 июня — ИА Красная Весна

На Красной площади в Москве практически завершены монтажные работы для гостей парада, посвященного 75-й годовщине Победы СССР над нацистской Германией в Великой Отечественной войне.

По обе стороны от Мавзолея В. И. Ленина установлены трибуны, сидения которых окрашены в цвета флага Российской Федерации. Мавзолей В. И. Ленина прикрит баннерами, оформленными в красно-белых тонах, на которых присутствует символика Победы и военные фотографии.

МОСКВА, 16 июня — «Россия 1»

Ветераны Великой Отечественной войны смогут смотреть парад Победы на Красной площади без масок, заявила глава Роспотребнадзора Анна Попова.

«Места для ветеранов предусмотрены через два. И это как раз то самое расстояние, которое позволит при размещении на трибуне снять маску и смотреть парад уже без маски. А по окончании снова ее надеть», — заявила Попова.

МОСКВА, 17 июня — Красная Звезда

Участие в подготовке к параду Победы принимают военнослужащие из двенадцати иностранных государств.

В числе стран, приславших своих военнослужащих, бывшие республики СССР: Армения, Азербайджан, Белоруссия, Казахстан, Киргизия, Молдавия, Таджикистан, Туркменистан и Узбекистан.

Кроме того, в Россию прибыли военнослужащие из Китая, Монголии и Сербии. У каждого из этих государств своя особая роль в событиях Второй мировой войны.

УФА, 17 июня — ИА Красная Весна

Башкирия отказалась от проведения парада и других праздничных мероприятий в честь 75-й годовщины Победы в Великой Отечественной войне, сообщает 17 июня пресс-служба главы региона.

Это решение принято в связи со сложной эпидемиологической ситуацией в республике. В пресс-службе сообщили, что мероприятия с участием ветеранов планируется провести осенью.

ПРАГА, 17 июня — ИА Красная Весна

Парад Победы в России 24 июня не сможет посетить президент Чехии Милош Земан, сообщает 17 июня пресс-служба чешского посольства в РФ.

СВОДКИ С ТЕАТРА ВОЕННЫХ ДЕЙСТВИЙ

ВОЙНА С ИСТОРИЕЙ — ВОЙНА ИДЕЙ

Согласно сообщению, Земан не сможет приехать в Россию из-за ограничений, действующих в Чехии в связи с пандемией коронавируса. Тем не менее Чехию на параде Победы будет представлять посол страны.

ПЕТРОЗАВОДСК, 17 июня —
ИА Красная Весна

Парад Победы в столице Карелии Петрозаводске пройдет 30 сентября, решил губернатор региона Артур Парфенчиков.

Отмечается, что ранее глава республики Парфенчиков отменил проведение парада Победы 24 июня, пользуясь данными президентом в связи с пандемией коронавируса дополнительными полномочиями.

ПЕТРОПАВЛОВСК-КАМЧАТСКИЙ, 18 июня —
ИА Красная Весна

Парад Победы в Камчатском крае все же будет проведен 24 июня, заявил врио губернатора Камчатки Владимир Солодов. При этом парад будет проводиться без зрителей из-за угрозы распространения коронавирусной инфекции.

Ранее Солодов обращался к командующему Восточным военным округом (ВВО) с просьбой перенести парад Победы на более поздний срок из-за угрозы распространения коронавируса нового типа. В качестве альтернативных дат проведения назывался День Военно-морского флота и День Победы над Японией.

ТОКИО, 19 июня — Kyodo

Премьер-министр Японии Синдзо Абэ не будет присутствовать на параде Победы 24 июня в Москве, заявил заместитель главы департамента Европы МИД Японии Уяма Хидэки.

Эту информацию представитель Японии объявил на заседании парламентского комитета по делам Окинавы и северных территорий. Северными территориями в Японии называют острова Южных Курил — Кунашир, Итуруп, Шикотан и Хабомаи.

ЕКАТЕРИНБУРГ, 19 июня —
ИА Красная Весна

Парад Победы 24 июня в Екатеринбурге пройдет с участием зрителей, заявил губернатор Свердловской области Евгений Куйвашев в Instagram.

«Если вы решите прийти на парад, прошу вас надеть маску, по возможности — перчатки, а также соблюдать социальную дистанцию», — обратился к жителям глава региона.

А вот ветеранов Великой Отечественной войны, тружеников тыла, узников концлагерей и всех людей старше 65 лет просят остаться дома. Для них предусмотрены трансляция парада как на телевидении, так и на онлайн-площадках.

НЬЮ-ДЕЛИ, 19 июня — РТИ

Приглашение участвовать в параде Победы в Москве 24 июня принял министр обороны Индии Раджнатх Сингх.

Для участия в праздновании 75-летней годовщины разгрома гитлеровской Германии Сингху придется пропустить индийско-китайские переговоры о ситуации в спорном районе Ладакха.

МОСКВА, 19 июня — mil.ru

Тестирование на наличие коронавирусной инфекции всего личного состава, который будет принимать участие в военном параде в честь 75-летия Победы в Великой Отечественной войне, провело Минобороны РФ.

В Минобороны РФ рассказали, что провели «слошное тестирование» всех участников парада Победы 24 июня. На сегодняшний день инфицированных коронавирусом нет.

Сообщается, что для участия в параде были допущены военнослужащие преимущественно с иммунитетом к COVID-19 и без симптомов заболевания.

ЗАГРЕБ, 20 июня — N1

На московский парад Победы прибудет глава Хорватии Зоран Миланович.

Ранее о возможности визита Милановича в Москву заявил российский посол в Загребе Анвар Азимов.

Телеканал подтвердил, что «президент Республики Хорватия Зоран Миланович будет присутствовать 24 июня на праздновании Дня Победы, которое из-за пандемии было отложено 9 мая».

МОСКВА, 20 июня — Пресс-служба Кремля

Выбор даты для проведения московского парада Победы пояснил пресс-секретарь президента РФ Дмитрий Песков.

По его словам, в своем решении о новой дате празднования 75-летия Победы президент отталкивался от научных выводов и глубоких эпидемиологических исследований.

УЛАН-БАТОР, 20 июня — ИА Красная Весна

Президент Монголии Халтмаагийн Баттулга воздержится от личного присутствия на параде в честь Победы СССР в Великой Отечественной войне из-за парламентских выборов, сообщили наблюдатели от Посольства России в Монголии 20 июня на странице посольства в Facebook.

О своем решении Баттулга сообщил президенту России Владимиру Путину в ходе телефонного разговора, состоявшегося 19 июня. Президент Монголии подтвердил, что в торжественном марше по Красной площади примет участие монгольский воинский контингент, рассказали российские дипломаты.

МОСКВА, 22 июня — ИА Красная Весна

День проведения парада Победы 24 июня будет нерабочим днем с сохранением заработной платы, заявили 22 июня в Роструде.

В Роструде указали, что в связи с соответствующим указом президента РФ 24 июня будет нерабочим днем с сохранением зарплаты. При этом уточняется, что 23 июня не является предпраздничным днем, и поэтому сокращения длительности рабочего дня на час не будет.

КРАСНОДАР, 22 июня — ИА Красная Весна

Торжественное прохождение войск в честь 75-летия Победы в Великой Отечественной войне в Краснодаре отменяется, передает 22 июня пресс-служба администрации города.

«В Краснодаре традиционного прохода войск и праздничного салюта не будет — часть ограничений из-за пандемии коронавируса сохраняется», — сказано в сообщении.

МОСКВА, 22 июня — kremlin.ru

Президент России Владимир Путин лично встретится с главами государств, которые прибудут на парад Победы в Москве, 22 июня сообщил пресс-секретарь президента Дмитрий Песков журналистам.

По словам Пескова, Путин устроит прием для президентов приглашенных государств и правительств.

«На полях, как правило, и происходят отдельные контакты. Общение состоится, но все это будет на полях празднования», — уточнил пресс-секретарь.

К настоящему времени свой приезд подтвердили главы Абхазии, Казахстана, Киргизии, Молдавии, Сербии, Таджикистана, Узбекистана, Хорватии, Южной Осетии. Полный список станет известен накануне парада Победы, который состоится 24 июня.

МОСКВА, 22 июня — ИА Красная Весна

У президента Хорватии Зорана Милановича не получится прибыть на парад Победы 24 июня в Москву из-за поломки самолета. Об этом 22 июня сообщило Посольство Хорватии в Москве.

«Сегодня уже официальная информация, что президент не приедет. У него сломался самолет», — указали на причину отмены визита в дипломатической миссии.

МОСКВА, 22 июня — ИА Красная Весна

Объявление выходным дня проведения парада Победы похоже на «пир во время чумы», посчитали пользователи Рунета. Комментарии пользователей опубликовал 22 июня сервис «Яндекс.Новости».

Большинство граждан России не попадет на парад Победы 24 июня из-за ограничений коронавируса и сдельной работы, рассказали пользователи сервиса. Читатели задались вопросом о смысле проведения парада в новом, ограниченном формате.

«Для чего этот парад нужен сейчас, людей все равно на него не пускают. Как пир во время чумы», — поделилась пользователь Лира. Она напомнила, что в семьях «и так помнят своих героев без всей этой показухи». Пользователь Лира посчитала, что достаточно было показать трансляцию парада предыдущих лет, а в этом году «не получилось... значит не получилось».

У людей не осталось денег из-за долгих дней изоляции, приходится держаться по заветам бывшего премьер-министра, написала пользователь Горохова Ольга. При этом на проведение парада деньги выделили. По ее словам, «память людскую деньгами не купишь. Они в наших сердцах».

...

Перенос парада Победы с 9 мая на 24 июня всё же не помог реализовать тот широкий формат мероприятия, который планировался в связи с 75-летием Победы до пандемии коронавируса. Приезд большого числа зарубежных гостей не состоится, лидеры стран антигитлеровской коалиции попросту отказались приезжать. Парад, опять же, пройдет с соблюдением всех мер санитарной безопасности (что, заметим, его не украсит). Ряд регионов и вовсе отказались проводить парады у себя, сославшись на неблагоприятную эпидемиологическую обстановку. С одной стороны — как бы понятно, с другой — как бы отдает сепаратизмом. В связи с чем возникает вопрос: а стоило ли переносить парад? Неужели кто-то считал, что болезнь не докатится к этому сроку как раз до регионов? А если важна была Москва и только Москва, не-

ужели трудно было догадаться, что многие главы государств проигнорируют приглашение, имея такой прекрасный повод?

Но столь ли важно тотальное присутствие высоких иностранных лиц? Если делать ставку не на помпезность мероприятия, а на внутреннее созвучие с народом, на его восприятие великого события и нынешнего положения России в мире, то, пожалуй, выбранная символическая дата вполне могла заменить отсутствующий «звездный» гостевой список. Но — при одном условии! Если бы руководство страны рискнуло на демонстративный «жест независимости». На открытие Мавзолея Ленина. Мавзолея, к которому 24 июня 1945 года воины-победители бросали штандарты и знамена поверженных гитлеровских частей. Это многое бы поменяло в восприятии сильно пошатнувшей свой авторитет власти. Однако руководство не рискнуло...

Статья Путина в The National Interest и резонанс вокруг нее

МОСКВА, 18 июня — REGNUM

Статья президента России Владимира Путина об уроках Второй мировой войны для человечества, приуроченная к 75-летию Победы СССР над фашистской Германией, вышла 18 июня в американском издании The National Interest.

Президент России напомнил о страшных испытаниях всего человечества в ходе Первой и Второй мировых войн и призвал к «ответственному» отношению к истории этих войн со стороны мировых лидеров.

В статье на много полос Путин напомнил о спорной роли Польши перед и во время Второй мировой, а также в современное время. О политических договорах разных мировых держав с гитлеровцами, из которых только пакт Молотова — Риббентропа упоминается очень часто и постоянно ставится в вину России.

Кроме того, Путин напомнил, что Победа в Великой Отечественной войне и история этой войны являются важнейшими для граждан России.

Президент России заявил, что в стране будет создан крупнейший в мире архив, посвященный истории самой кровопролитной войны человечества. И страна продолжит отстаивать историческую правду на международной арене.

МОСКВА, 19 июня — REGNUM

Приведенные в статье Владимира Путина для издания National Interest оценки за редким исключением являются основной линией патриотической исторической науки России, закрепление этой линии на уровне высшего руководителя можно только приветствовать, но к статье президента есть и ряд серьезных вопросов, отметил обозреватель ИА REGNUM Михаил Демурин в пятницу, 19 июня.

«Вчерашним днем считаю реверанс в адрес пресловутого постановления ВС СССР от 24 декабря 1989 года, в котором были осуждены советско-германские секретные протоколы 1939 года. Неужели до сих пор непонятен вред этого документа и как инструмента разрушения СССР, и как отправной точки тезиса о «говоре» Сталина и Гитлера, то есть об их общей ответственности то ли за судьбу Польши, то ли за начало всей войны — уж и не знаю. Давно пора это постановление отменить», — заявил он.

СВОДКИ С ТЕАТРА ВОЕННЫХ ДЕЙСТВИЙ

ВОЙНА С ИСТОРИЕЙ — ВОЙНА ИДЕЙ

МОСКВА, 19 июня — REGNUM

Статья президента Владимира Путина «Фактические уроки 75-й годовщины Второй мировой войны» производит впечатление официального заявления, считает депутат Госдумы РФ Алексей Журавлев («Родина»). Об этом он заявил 19 июня в эфире программы «Время покажет» на Первом канале.

«Эта статья почти как официальное заявление. Эта статья как Мюнхенская речь», — сказал Журавлев.

ВАШИНГТОН, 19 июня — РИА Новости

Авторитетный американский журнал National Interest рассчитывает, что статья президента Российской Федерации Владимира Путина о Второй мировой войне вызовет дебаты об этом масштабном историческом событии, повлиявшем на судьбу мира. Об этом заявил главный редактор журнала Джейкоб Хайлбранн.

ВАРШАВА, 19 июня — The Washington Post

Правительство Польши выразило возмущение в связи с «фальсификацией истории» в статье президента России Владимира Путина о Второй мировой войне.

«Заявления Путина... направлены на дестабилизацию Запада, натравливание государств — членов НАТО друг на друга... и на создание ложной картины России как глобального защитника», — заявил представитель польских спецслужб Станислав Жарин.

МОСКВА, 19 июня — The Insider

В авторской статье Юрия Бершидского, опубликованного в издании, приводятся 5 исторических несоответствий, выявленных в статье Путина.

«Американский журнал The National Interest опубликовал статью Владимира Путина «Фактические уроки 75-й годовщины Второй мировой войны». На сайте президента размещена та же статья на русском языке под заголовком «75 лет Великой Победы: общая ответственность перед историей и будущим». История там пересказана по советским учебникам 70-х годов и густо приправлена фейками собственного изготовления», — гласит аннотация.

Поистине странные времена наступили, когда защищать историю войны в американском издании приходится лично президенту России... В статье Путина действительно немало как советских пропагандистских клише, так и клише антисоветских. У этой статьи немало слабых мест, чем ангажированные публицисты вроде пресловутого Бершидского и не преминули воспользоваться. Но будучи ангажированным, Бершидский и сам в своей публикации налепил целый ворох штампов, начиная от пресловутого стенограммы про «раздел Европы». Достаточно посмотреть секретные протоколы к Договору о ненападении и Договору о дружбе и границах, чтобы увидеть, что речь в них идет о разграничении сфер интересов, а не о «разделе стран», — и подобные соглашения вполне являются нормой мировой политики. При этом СССР долгое время не хотел заключать политические договоренностей с нацистской Германией, активно помогал испанцам, борющимся с фашистами Франко. После событий 1938 года, когда Великобритания и Фран-

ция поддались давлению Гитлера и согласились на отторжение значительной части территории Чехословакии в пользу Германии, Польши и Венгрии, Советский Союз имел веские основания не доверять этим западным державам, но все же пошел на переговоры о создании антигерманской коалиции. Однако эти переговоры провалились, в первую очередь — из-за позиции Польши, руководство которой даже после призывов из Лондона и Парижа отказалось от военного сотрудничества с СССР. После этого советское руководство, конечно, могло бы вновь отказаться вступить в диалог с немцами и не принимать их предложений. Однако в этом случае война бы началась на старой советской границе, более протяженной и пролегающей по менее удобной для обороны территории, да еще и очень близкой к одному из ключевых пунктов советской оборонной промышленности — Ленинграду. И что бы было, если бы в 1941 году германская группа войск «Север» двинулась в наступление не с линии прусско-литовской границы, а от рубежа Нарвы, проходящего менее чем в 140 километрах от Ленинграда?

МОСКВА, 19 июня — Eurasia Daily

В виртуальной галерее главного храма Вооруженных Сил Российской Федерации «Дорога памяти», где хранятся сведения о героях Великой Отечественной войны, почему-то нашлось место и предателям из «Русской освободительной армии» (РОА) нацистского преступника Андрея Власова, бывшего генерал-лейтенанта РККА. Конечно, многие власовцы потом раскаялись, были прощены и получили боевые награды за борьбу с нацизмом. Но в галерее храма, кроме этих людей, «для памяти потомков» оказались не раскаявшиеся до конца жизни предатели Родины.

...

Конечно, появление русских коллаборационистов в галерее памяти главного храма ВС можно трактовать как ошибку очередного необразованного секретаря — такие «девочки» в наши дни уже стали притчей во языцех. Но тут примечательно и то, что в галерею перенесены данные не одного-двух, а целого ряда коллаборационистов. И что в их числе — коллаборационисты наиболее высокопоставленные: сам Власов, командир Первой дивизии РОА Буняченко, генерал-майор РОА известный каратель Боерский и др. И то, что параллельно ведущие федеральных телеканалов призывают ставить коллаборационистам вроде Краснова памятники, а также приравнивают Иосифа Сталина к Джорджу Флойду. В таком контексте вполне допустимо предположить, что в истории с галереей храма дело вовсе не в «девочках», а в чем-то умысле. Попытки же сослаться на происки сторонников Навального при всей беспринципности этих сторонников выглядят беспомощным оправданием.

...

ЛОНДОН, 20 июня — REGNUM

Общая история не должна использоваться как политический инструмент и переписываться в угоду интересам отдельных стран, заявили 19 июня в МИД Великобритании, комментируя статью президента РФ Владимира Путина о Второй мировой войне.

В британском внешнеполитическом ведомстве отметили, что победа над нацистами во Второй мировой войне стала возможной благодаря усилиям антигитлеровской коалиции.

«Мужество и огромные жертвы народов Великобритании, Соединенных Штатов, СССР и всех стран-союзников привели к поражению нацистского режима», — сказал представитель МИД Великобритании.

СЕУЛ, 20 июня — РИА Новости

Прояснения многих спорных вопросов и устранения ряда предубеждений в отношении роли СССР в этой войне можно будет добиться, открыв архивы по истории Второй мировой войны, считает профессор Южно-корейского университета Санмен Лю Хан Су.

Профессор рассказал, что героизм и несгибаемая воля, которые были продемонстрированы Советским Союзом во время Второй мировой войны, сыграли решающую роль в разгроме фашизма. Эти очевидные факты во время холодной войны искажались и игнорировались США, а также блоком капиталистических стран Запада, которым данная страна руководила.

ВАШИНГТОН, 20 июня — Forbes

История является ареной боевых действий в текущей международной информационной войне, заявил эксперт Джеймс Роджерс 20 июня в авторской колонке Forbes.

Комментируя статью российского президента в National Interest, которую специализирующийся на России журналист-международник Джеймс Роджерс назвал «уроком истории от Владимира Путина», эксперт заявил, что российский президент заранее расставляет позиции в новой информационной войне.

Эксперт считает, что несмотря на заявленное Владимиром Путиным отсутствие намерения «инициировать новый виток международного информационного противостояния на историческом поле, которое может столкнуть между собой государства и народы», статья российского президента приведет к новой информационной войне и без намерения последнего.

ТАЛЛИН, 20 июня — ИА Красная Весна

Международное заседание по вопросу «преступлений против человечности», совершенных Советским Союзом, призвал провести министр иностранных дел Эстонии Урмас Рейнсалу 19 июня на своей странице в Facebook.

Рейнсалу разместил на своей странице эмоциональный пост в ответ на публикацию статьи Владимира Путина о Великой Отечественной войне. Эстонского политика возмутило утверждение Путина о том, что СССР не оккупировал Прибалтику, а инкорпорировал ее с согласия избранных властей.

КИЕВ, 21 июня — «Российская газета»

Мейнстримом международного сотрудничества должна стать инициатива Владимира Путина, которую он описал в своей статье, считает председатель политсовета украинской партии «Оппозиционная платформа — За жизнь» Виктор Медведчук.

Виктор Медведчук считает, что статья Владимира Путина, посвященная Второй мировой войне, является не просто статьей в защиту истории, но и программным документом.

МОСКВА, 22 июня — «Россия 1»

Со статьей президента России Владимира Путина о Второй мировой войне придется считаться и ученым-историкам, и школьным учителям, заявил советский и российский режиссер Карен Шахназаров 21 июня в прямом эфире канала «Россия 1» в передаче «Воскресный вечер с Владимиром Соловьевым».

Шахназаров отметил, что статья Путина о Второй мировой войне стала первым выступлением главы государства, в котором он четко и ясно реализовал свою военно-историческую концепцию. Режиссер подчеркнул, что указанный текст президента является чем-то большим, нежели обыкновенная историческая статья. По мнению Шахназарова, это послание, которое вызовет изменение взглядов на историю Второй мировой войны и с которым придется считаться как ученым-историкам, так и школьным учителям.

МОСКВА, 22 июня — «Россия 1»

Великая Отечественная война шла в первую очередь против коммунистического Советского Союза и идеологии, заявил общественный деятель, бывший руководитель израильской спецслужбы «Натив» Яков Кедми 21 июня в эфире телепередачи «Воскресный вечер с Владимиром Соловьевым» на канале «Россия 1».

Комментируя статью президента РФ Владимира Путина «75 лет Великой Победы: общая ответственность перед историей и будущим», Кедми сказал: «Это была война против Советского Союза. Это была война против большевизма. Это была война против идеологии, на которой основывался Советский Союз».

Эксперт заметил, что эта идеология была намного более человеческой, поэтому весь западный мир видел в ней угрозу, так как она дискредитировала существовавшие системы эксплуатации, которые привели человечество к Первой и Второй мировым войнам.

...

Статья президента Владимира Путина вызвала нештучный резонанс как в России, так и в мире. Примечательно, что тема недопустимости пересмотра итогов Второй мировой войны, как и попытки переписать ее историю, столкнулась с критикой. Кажется бы, немецкий нацизм был повержен, все противники этого абсолютного зла не могут не поддержать инициативы по сохранению истории и памяти об этом. Однако политическая и идеологическая заинтересованность не позволяет сделать и этого — ведь выгодней не защищать историческую правду, а переиначивать историю на свой лад. Тем более, что и у западных противников нацизма рыльце, как известно, сильно в пушку... Многие европейские страны быстро и легко «легли» под Гитлера. США же весьма долго тянули со вступлением в войну. Да и поддержка нацистов рядом американских и европейских крупных компаний, чьи наследники активны и поныне, вызывает немалое желание переписать историю... И в этой парадигме нет места для России как правопреемницы СССР, разгромившего фашизм. СССР и вслед за ним Россию давно выставляют «империей зла», ответственной за развязывание войны. Это не может не реабилитировать главного врага Советского Союза в той войне — гитлеровскую Германию. К чему мир и идет семимильными шагами.

Как проходил Парад Победы 24 июня 1945 года

По документам, мемуарам и воспоминаниям очевидцев

«Доверие русского народа Советскому правительству оказалось той решающей силой, которая обеспечила историческую победу над врагом человечества — над фашизмом. Спасибо ему, русскому народу, за это доверие! За здоровье русского народа!»

И. В. Сталин

Штеменко С. М. «Генеральный штаб в годы войны»:

«Через несколько дней после подписания победного приказа Верховный Главнокомандующий приказал нам продумать и доложить ему наши соображения о параде в ознаменование победы над гитлеровской Германией.

— Нужно подготовить и провести особый парад, — сказал он. — Пусть в нем будут участвовать представители всех фронтов и всех родов войск. Хорошо бы также, по русскому обычаю, отметить победу за столом, устроить в Кремле торжественный обед. Пригласим на него командующих войсками фронтов и других военных по предложению Генштаба».

Торжественный обед состоялся 24 мая в Кремле. Именно на нем И. В. Сталин произнес свой знаменитый тост за русский народ.

«

Директива Верховного Главнокомандующего

1. Для участия в параде в Москве, в честь победы над Германией, выделить от фронта сводный полк.

2. Сводный полк сформировать по следующему расчету: пять батальонов двухротного состава по 100 чел. в каждой роте (10 отделений по 10 чел.) <...>

5. Личный состав для участия в параде отобрать из числа бойцов и офицеров, наиболее отличившихся в боях и имеющих боевые ордена <...>

7. На парад прибыть командующему фронтом и всем командармам, включая авиационные и танковые армии.

8. Сводному полку прибыть в Москву 10 июня с. г., имея при себе тридцать шесть боевых знамен наиболее отличившихся в боях соединений и частей фронта и все захваченные в боях войсками фронта боевые знамена соединений и частей противника, независимо от их количества...

24 мая, 1945 г.

Начальник Генерального штаба

И. А. Антонов. »

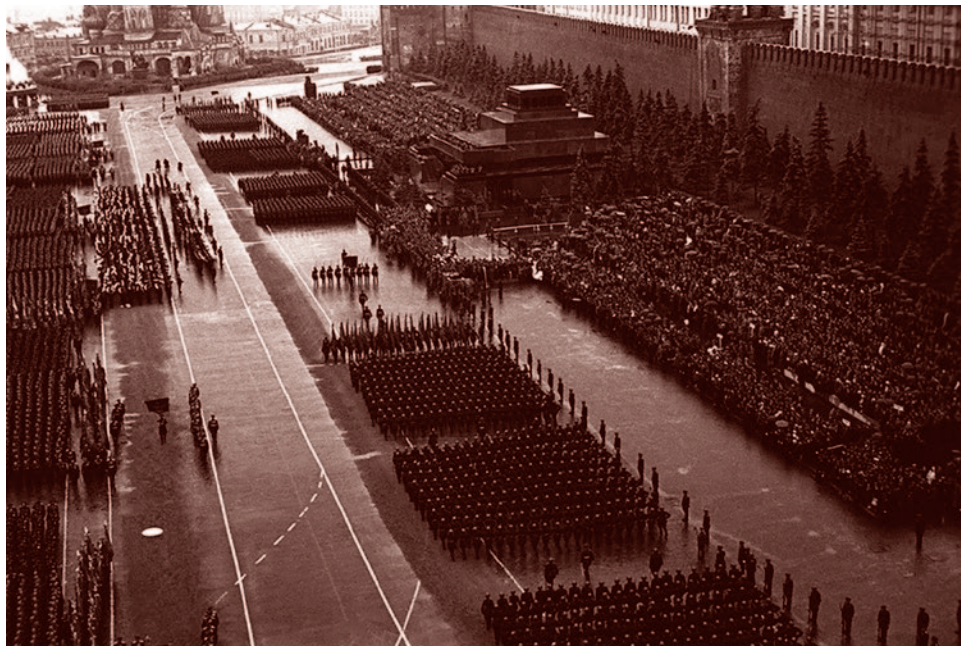

Парад Победы

Штеменко С. М. «Генеральный штаб в годы войны»:

«Всего на парад предстояло вывести 10 сводных фронтовых полков в 1000 человек и один сводный полк Военно-морского флота при 360 боевых знаменах. Помимо этого, к участию в параде предлагалось привлечь военные академии, военные училища и войска Московского гарнизона.

Знамя Победы, реявшее на куполе рейхстага в Берлине, по нашим соображениям, следовало поставить во главе парадного шествия и чтобы несли его те, кто его водрузил над столицей гитлеровской Германии, — М. В. Кантария, М. А. Егоров, И. Я. Сьянов, К. Я. Самсонов и С. А. Неустроев».

Дату Парада — 24 июня — назначил Сталин. Он же предложил вынести на парад гитлеровские знамена и «с позором повергнуть их к ногам победителей».

Командовать парадом было поручено Маршалу Советского Союза К. К. Рокоссовскому, принимать парад — Маршалу Советского Союза Г. К. Жукову.

Тост И. В. Сталина за русский народ на торжественном обеде 24 мая 1945 года (по книге Штеменко С. М. «Генеральный штаб в годы войны»)

«Товарищи, разрешите мне поднять еще один, последний тост. Я хотел бы поднять тост за здоровье нашего советского народа, и прежде всего за здоровье русского народа.

Я пью прежде всего за здоровье русского народа потому, что он является наиболее выдающейся нацией из всех наций, входящих в состав Советского Союза.

Я поднимаю тост за здоровье русского народа потому, что он заслужил в этой войне общее признание как руководящей силы Советского Союза среди всех народов нашей страны.

Я поднимаю тост за здоровье русского народа не только потому, что он — руководящий народ, но и потому, что у него имеется ясный ум, стойкий характер и терпение.

У нашего правительства было немало ошибок, были у нас моменты отчаянного положения в 1941–1942 годах, когда наша армия отступала, покидала родные нам села и города Украины, Белоруссии, Молдавии, Ленинградской области, Прибалтики, Карело-Финской республики, покидала, потому что не было другого выхода. Иной народ мог бы сказать правительству: вы не оправдали наших ожиданий, уходите прочь, мы поставим другое правительство, которое заключит мир с Германией и обеспечит нам покой. Но русский народ не пошел на это, ибо он верил в правильность политики своего правительства и пошел на жертвы, чтобы обеспечить разгром Германии. И это доверие русского народа Советскому правительству оказалось той решающей силой, которая обеспечила историческую победу над врагом человечества — над фашизмом.

Спасибо ему, русскому народу, за это доверие!

За здоровье русского народа!»

А. Ф. Смирнов (Ульяновск), замполит роты, бывший разведчик:

«Встал вопрос: кому представлять 6-ю гвардейскую армию на Красной площади? Решили — тем, у кого не менее семи орденов и медалей. Так я попал в сводный полк Ленинградского фронта. В Москву полк отправился эшелонами. Москвичи встречали нас с оркестром, с цветами, со слезами радости. Не передать, как встречали... Полк разместился у автомобильного завода (ныне всем известный ЗИЛ). Тотчас начались многочасовые тренировки. Красотой строевого шага овладели, считай, заново. Пехоте было полечче, летчикам и танкистам с непривычки приходилось туго. Старались всюю».

М. Шапошников, старший лейтенант запаса:

«В один из майских дней меня, старшину 2-й статьи, вызвал командир подводной лодки, на которой я служил, и сказал, что командование посылает меня на парад в Москву. Естественно, это очень радовало и в то же время пугало: как это мне, которому еще не исполнилось 19 лет, оказывают такую большую честь. Нас, подводников, включили в парадную роту Краснознаменного Балтийского флота. Сначала мы проходили строевую подготовку и затем отправились в Москву. Незабываемая радужная, сердечная встреча нас, балтийцев, на Ленинградском вокзале столицы...»

24 июня, 8:00

На Красной площади уже построены сводные полки десяти фронтов Великой Отечественной войны, полк Военно-морского флота, части Московского гарнизона.

9:00

Заполнены трибуны на Красной площади у Кремлевской стены. Там разместились депутаты Верховного Совета СССР, передовики московских заводов и фабрик, работники науки и культуры, многочисленные гости из-за рубежа. Площадь украшена красными стягами. Вдоль фасада ГУМа установлены гербы союзных республик с гербом СССР в центре, перед Мавзолеем В. И. Ленина. На Лобном месте установлен 26-метровый фонтан.

ВОЙНА ИДЕЙ

Г. К. Жуков «Воспоминания и размышления»:

«24 июня я встал раньше обычного. Сразу же поглядел в окно, чтобы убедиться в правильности сообщения синоптиков, которые на утро предсказывали пасмурную погоду и моросающий дождь. Как хотелось, чтобы они ошиблись! Но, увы, на этот раз они погоду предсказали верно. Казалось, Парад Победы не пройдет так торжественно, как хотелось.»

Но нет! Москвичи в приподнятом настроении шли с оркестрами к району Красной площади. Их счастливые лица, масса лозунгов, транспарантов, песни создавали всеобщее ликующее настроение...

Без трех минут десять я был на коне у Спасских ворот...»

9:45

На трибуну Мавзолея поднимаются члены правительства и Политбюро Центрального Комитета партии. Перед Мавзолеем на особой площадке — советские генералы. Маршал К. К. Рокоссовский занимает место для движения навстречу принимающему парад маршалу Г. К. Жукову.

В. М. Кулиш «Парад Победы 24 июня 1945 года. Воспоминания участника»:

«В 9 часов утра я, двадцатичетырехлетний капитан, стоял в строю сводного полка Военной академии им. М. В. Фрунзе на Красной площади в Москве в ожидании Парада Победы...»

На Красной площади установилась торжественная тишина. По мере приближения начала парада напряженность возрастала. На трибуну Мавзолея поднялись руководители страны. Впереди Верховный Главнокомандующий И. В. Сталин. Главоисполнители участников парада и гостей сопровождали их на всем пути.

В 10 часов на коне из ворот Спасской башни выехал принимающий парад Маршал Советского Союза Г. К. Жуков, еще во время войны ставший легендарным. Из ворот Никольской башни навстречу ему выехал Маршал Советского Союза К. К. Рокоссовский — любимец армии. Во время объезда ими войск над площадью гремело Ур-РА-А! в честь победы Советского Союза над фашистской Германией.»

Поэт Алексей Сурков:

«Ни серые низкие облака, обложившие с ночи московское небо, ни непрерывно падающий мелкий дождь не могли потушить солнечную радость этого величественного торжества.»

Много величественных военных парадов было на Красной площади. Но такого парада, как сегодняшний, еще не видели древние стены Кремля.

И когда куранты Кремля торжественно пробили десять, когда на трибуну поднялся Верховный Главнокомандующий, когда показался в Спасских воротах гарцующий на белом коне маршал Жуков и справа — командующий парадом маршал Рокоссовский, вся площадь единой грудью выдохнула, как радостный вздох восторга, громовое перекатное «ура!»

Оно расплеснулось над площадью и пошло перекатываться по Москве от улицы к улице, от площади к площади. Радиоволны разнесли его по всей нашей необъятной Родине, по всему миру.»

10:00

Бьют Кремлевские куранты. С десятым ударом маршал К. К. Рокоссовский подает команду «Смирно!» Четко слышен цокот копыт двух коней, голос командующего парадом, отдающего рапорт. Затем раздаются торжественные звуки оркестра.

Музыкальное сопровождение парада вел сводный оркестр из 1400 человек под управлением генерал-майора С. А. Чернецкого и полковника В. И. Агапкина (автора знаменитого марша «Прощание славянки»).

Продолжение на стр. 8



Маршал Советского Союза Георгий Константинович Жуков принимает Парад Победы



Доклад командующего парадом Маршала Советского Союза К. К. Рокоссовского принимающему парад Маршалу Советского Союза Г. К. Жукову



Летчики — Герои Советского Союза — участники Парада Победы



СУ-100 движутся к Красной площади для участия в Параде Победы



Знаменная группа сводного полка 1-го Украинского фронта перед Парадом Победы

ВОЙНА ИДЕЙ

Продолжение. Начало — на стр. 6–7

«

ДОКЛАДНАЯ ЗАПИСКА Команданту города Москвы генерал-лейтенанту Синилову

В дополнение к существующему парадному монтажу сводного оркестра предлагаю включить торжественную для русского народа музыку ГЛИНКИ — «Заключительный хор из оперы «Иван Сусанин» — «СЛАВА РОДИНЕ».

Полагал бы, что самый удобный момент для его исполнения — когда принимающий парад возвращается после объезда войск на Красную площадь, в это время войска встречают принимающего криками «ура», гости с трибун аплодируют и в это же время торжественно гремит музыка Глинки «СЛАВА РОДИНЕ», сливаясь как в опере «Иван Сусанин» со звоном колоколов в знак победы русского народа. Это будет и торжественно, и красиво.

Командант Сокольнического района гор. Москвы

майор АНТОНОВ.

5 июня 1945 года.

Резолюция: Согласен.

9 июня 1945 года. »

10:05

Начинается объезд войск. На поздравления маршала Жукова сводные полки отвечают ликующим «ура». Оба маршала возвращаются к Мавзолею.

Г. К. Жуков от имени и по поручению Советского правительства и Всесоюзной Коммунистической партии произносит с трибуны Мавзолея короткую речь и поздравляет с победой всех собравшихся.

10:20

Оркестр исполняет Гимн Советского Союза. Одновременно звучат 50 залпов артиллерийского салюта из орудий, расположенных на кремлевских стенах.

10:25

Звучит команда: «Парад, смирно! К торжественному маршу! По-батальонно! Первый батальон прямо, остальные направо! Дистанция на одного линейного! Равнение направо! Шагом марш!»

Сводные полки начинают торжественный марш. Марш совершается в том порядке, в каком располагались советские фронты с севера на юг: полк Карельского фронта (впереди — маршал К. А. Мерецков), Ленинградского фронта (маршал Л. А. Говоров), 1-го Прибалтийского фронта (генерал армии И. Х. Баграмян), 3-го Белорусского фронта (маршал А. М. Василевский), 2-го Белорусского фронта (генерал-полковник К. П. Трубников, заместитель маршала Рокоссовского), полк 1-го Белорусского (генерал армии В. Д. Соколовский, заместитель командующего фронтом маршала Г. К. Жукова).

Особой колонной проходят представители Войска Польского. Во главе — начальник генерального штаба Польши В. В. Корчиц.

Затем следуют полк 1-го Украинского фронта во главе с маршалом И. С. Коневым, полк 4-го Украинского фронта (генерал армии А. П. Еременко), 2-го Украинского фронта (маршал Р. Я. Малиновский), и наконец, самый южный из фронтов — 3-й Украинский с маршалом Ф. И. Толбухиным впереди. Замыкают шествие сводных полков моряки, возглавляемые вице-адмиралом В. Г. Фадеевым.

Поэт Анатолий Софронов:

*Они идут подтянуты,
Ремнями френчи стянуты,
И на груди брильянтами
Сверкают ордена;
На них глядит любимая
В огне неопалимая,
В войне непобедимая
Советская страна. <...>*

*Под славными знаменами
Все знают поименно их;
Под красными знаменами
Герои рождены;
Уральские, байкальские,
Московские, ростовские,
Бакинские и минские
Со всей страны сыны.*

11:25

Оркестр сопровождал движение войск боевыми маршами, каждому сводному полку — свой. Марши сменялись, но пауз не было. И вдруг оркестр замолкает.

Из воспоминаний гвардии полковника М. Ф. Клыкова, порученца маршала Рокоссовского:

«Едва последние шеренги сводных полков миновали Мавзолей, внезапно оркестр перестает играть. Короткая пауза, полная тишина. Затем тревожная дробь барабанов и на площадь вступает колонна советских солдат, несущих дvestи вражеских знамен, захваченных в боях с немецко-фашистскими войсками. Несут их солдаты, низко склонив к земле, так, что полотно с отвратительной свастикой волочится по мокрой от дождя брусчатке.

У Мавзолея В. И. Ленина бойцы делают поворот направо, и вражеские знамена летят к подножию Мавзолея. Трибуны взрываются аплодисментами и криками «Ура!»

Штеменко С. М. «Генеральный штаб в годы войны»:

«Парад длился два часа. Дождь лил как из ведра, но тысячи людей, переполнивших Красную площадь, будто и не замечали его. Однако прохождение колонн трудящихся столицы из-за непогоды было отменено.

К вечеру дождь прекратился, на улицах Москвы вновь воцарился праздник. Высоко в небе в лучах мощных прожекторов реяли алые полотнища, величественно плыл сверкающий орден «Победа». На площадях гремели оркестры, выступали артисты, возникали массовые танцы.

А на следующий день, 25 июня, в Большом Кремлевском дворце состоялся прием в честь участников парада. Кроме виновников торжества, на него были приглашены виднейшие деятели науки, техники, литературы и искусства. В Кремль пришли также стахановцы столичных предприятий, ударники колхозных полей, представители тех, кто ковал оружие для фронта, добывал металл, кормил и одевал нашу армию, наш флот. Всего приглашенных было более двух с половиной тысяч человек».



Знаменная группа



Танки ИС-2 в Москве на улице Горького перед вступлением на Красную площадь



С. М. Буденный, И. В. Сталин и Г. К. Жуков на трибуне Мавзолея



Маршал Советского Союза Г. К. Жуков выступает с речью на Параде Победы



Парад Победы. Советские солдаты

ВОЙНА ИДЕЙ



...та 2-го Белорусского фронта на Красной площади во время Парада Победы



Знаменосцы



Танкисты



Моряки



...ую площадь



Участники Парада Победы проходят по Красной площади мимо мавзолея Ленина



Саперы с собаками минно-розыскной службы проходят по Красной площади



...даты с поверженными штандартами гитлеровских войск



Штандарты гитлеровских войск бросают к подножию мавзолея Ленина во время Парада Победы

ВОЙНА С ИСТОРИЕЙ

В последние несколько десятилетий в России появилась плеяда молодых историков, отвергших «перестроечную» трактовку поражений Красной Армии и взявших на себя труд докопаться до правды и ответить на больной вопрос — почему в начале войны враг нанес нам столь сокрушительные поражения и дошел до Москвы?

Трагедия начала войны — почему Красная Армия терпела поражения?

Поражения Красной Армии летом и осенью 1941 года — это одна из самых болезненных страниц истории Великой Отечественной войны. Даже простое ознакомление с сухой статистикой потерь и фактами окружений целых фронтов может ввести неподготовленного человека в ступор — «как такое могло произойти?»

В советское время эта тема почти не освещалась в широкой печати. Рядовые граждане, конечно, знали о тяжелом начальном периоде войны, но объяснялся он обычно очень кратко — вероломным нападением и превосходящими силами противника — что было правдой, но не всей. В массовой культуре эта тема тоже традиционно оставалась в тени.

Более-менее объективная оценка событий содержалась в недоступных для простых граждан исследованиях и сборниках документов, закрытых грифами «Секретно» и «Для служебного пользования». Эта литература предназначалась, как правило, для преподавателей и слушателей военных академий, которым для обучения необходимо было конкретное знание военных операций. Однако дальше профессиональной среды это содержание не распространялось.

В эпоху перестройки подобная фигура умолчания сыграла над массовым сознанием злую шутку. Вываленные на головы советских читателей и зрителей подробности первых крупных поражений оказались включены в очевидно пропагандистскую антисоветскую логику событий. Действительно ужасающие факты, замешанные на изрядной доле вымысла, становились доказательством неприятия народом «преступного сталинского режима», неспособности командования Красной Армии, а то и вовсе захватнических планов Советского Союза, из-за чего Гитлер якобы и нанес unprecedented удар.

Проникая в массовую культуру, эта логика породила уже совсем иной, отличный от советского, образ войны. Она стала походить теперь на кровавую мясорубку, полную чудовищно избыточных жертв, войну, выигранную вопреки бездарному и циничному командованию, почти случайно.

Но время не стоит на месте. За последние несколько десятилетий в России появилась плеяда молодых историков, отвергших «перестроечную» трактовку поражений Красной Армии и взявших на себя труд докопаться до правды и ответить на больной вопрос — почему, несмотря на все предвоенные приготовления, враг нанес нам столь сокрушительные поражения и дошел до Москвы? И как, оказавшись у стен столицы, уничтожив, казалось бы, все советские резервы, он в итоге сам потерпел поражение?

Серьезнейшим подспорьем в поиске этих ответов стали два новых для отечественной историографии обстоятельства. Первое — это так называемая архивная революция, то есть крупномасштабное открытие Министерством обороны ранее недоступных для изучения документов,



Пётр Кривоногов. Защитники Брестской крепости. 1951

а также их оцифровка и размещение в Сети, что серьезно облегчило работу ученых. Второе — это практически отсутствовавшая в советское время возможность знакомиться с боевыми документами противника, и таким образом составлять более целостное представление о событиях.

Сегодня мы можем говорить о том, что детальная картина произошедшего, включающая как хронику событий, так и их логику, — сформирована.

Однако вернемся в 1941-й. Что же произошло в начале войны?

Мы не беремся в этой статье за труд подробного изложения событий. Но хотелось бы обозначить общий масштаб и характер произошедшего, описав несколько самых драматичных, на наш взгляд, эпизодов. Итак.

Приграничное сражение

Вопреки распространенному мнению, бойцы Красной Армии не встретили нападение, мирно посапывая в казармах. Выдвижение частей из внутренних округов началось еще в середине июня, а Директива № 1 о приведении войск в боевую готовность была направлена в военные округа 22 июня в 00:30 по московскому времени. В частях боевая тревога прозвучала от 3 до 7 утра, в зависимости от расторопности и инициативности командования. Вторжение застало бойцов Красной Армии на установленных планах рубежах, либо в процессе выдвигания к ним.

Авиация также встретила врага в бою. Она действительно понесла тяжелейшие потери, но не из-за удара по «спящим аэродромам», а вследствие организованного люфтваффе конвейера беспрестанных воздушных атак, которые авиаполки приграничных военных округов просто не способны были выдержать. Авиатехники не успевали подготовить самолеты к вылетам, не хватало заправщиков и боеприпасов. Рано или поздно все машины оказывались прикованными к земле, где становились легкой мишенью немецких штурмовиков и бомбардировщиков. Тем

не менее более 200 немецких боевых самолетов, пересекших 22 июня государственную границу СССР, были сбиты советскими летчиками.

В итоге приграничное сражение стало тяжелым ударом для Красной Армии. Вот как описаны его итоги в книге «История Великой Отечественной войны» (А. Исаев, А. Дабкин):

«Были потеряны почти все территории, приобретенные накануне войны, начиная с 1939 года, за исключением Бессарабии, Эстонии и Карелии. За восемнадцать дней вермахт прошел половину пути от границы СССР до столицы страны — Москвы. Тем не менее относительный уровень потерь Красной Армии хотя и был чрезвычайно велик, но не являлся смертельным. За неполных три недели советские войска потеряли примерно пятую часть орудий и боевых самолетов, восьмую часть от всей армии (убитым, пленным и раненым), но при этом была потеряна половина танковых войск и почти все танки новых типов — средние Т-34 и тяжелые КВ.»

Самым драматичным эпизодом этого сражения стало окружение почти 270 тысяч человек под Белостоком и Минском. Последней задачей окруженных стало удержание своей активностью максимальных сил врага на внутреннем периметре окружения — эту задачу они выполнили и даже перевыполнили, приковав к себе немецкую группировку, предназначенную для развития наступления на Москву.

Киевский котел

Упорное сопротивление Красной Армии уже к концу августа 1941 года оказало серьезнейшее воздействие на весь ход войны. Именно тогда, столкнувшись после битвы за Смоленск с неопределенностью на московском направлении, осознав наличие огромного украинского «балкона», нависшего над правым флангом наступающей на советскую столицу группировки, Гитлер принял решение отойти от стратегического плана «Барбаросса» и развернуть ост-

рие 2-й танковой группы Гудериана на юг, для окружения сил всего Юго-Западного фронта.

Этот ход имел двойные последствия. С одной стороны, СССР получил передышку в подготовке к главному сражению 1941 года — битве за Москву. Но с другой — огромные силы целого фронта оказались в серьезной опасности. Советское командование до последнего момента рассчитывало купировать угрозу окружения и тянуло с приказом отхода на восток. К этому были свои основания: Днепр являлся превосходной естественной линией обороны, которую не хотели оставлять, Киев был крупным промышленным центром, а Украина — важнейшим сельскохозяйственным регионом.

Но наступательные возможности вермахта были недооценены — 12 сентября 1-я танковая группа Эвальда фон Клейста совершила форсированный марш к Кременчугскому плацдарму, удерживаемому немцами на Днепре, и нанесла неожиданный удар с юга, в то время как все резервы фронта были задействованы для сдерживания Гудериана. Форсировав Днепр и с ходу прорвав оборону, танки Клейста двинулись навстречу 2-й танковой группе Гудериана, замыкая кольцо окружения. Реализовался самый страшный сценарий — в «котле» оказались силы всего Юго-Западного фронта, 532 тысячи человек. Был поставлен мрачный рекорд — самое крупное окружение в истории войн.

Попавшие в ловушку советские войска вынуждены были пробиваться из окружения своими силами, большими и малыми группами. Никакой массовой сдачи в плен не было, и сопротивление в большинстве случаев продолжалось до последней возможности. Бои немцев с окруженными полыхали до конца сентября. Выйти к своим из полумиллиона попавших в «котел» удалось лишь 15–20 тысячам бойцов и командиров...

Катастрофа под Вязьмой

После проведения немцами операции по окружению сил Юго-Западного фронта в боях наступило небольшое затишье. Противник расправлялся с попавшими в «Киевский котел» советскими частями, а командование Красной Армии в спешке латало огромную брешь во фронте. Но следующего удара не пришлось ждать долго. После решения «украинской проблемы» Гитлер сконцентрировал на московском направлении колоссальную по мощи наступательную группировку. Была скрытно перебросена из-под Ленинграда 4-я танковая группа Эриха Гепнера, и общий потенциал группы армий «Центр» составил 1,8 миллиона человек, 1700 танков, 14 тысяч орудий и минометов. Господство в воздухе обеспечивал 2-й Воздушный флот люфтваффе.

Этой грандиозной силе противостояли войска трех советских фронтов: Западного,

ВОЙНА С ИСТОРИЕЙ



Карта военных действий начального периода войны (22 июня — середина июля 1941 года)

Резервного и Брянского, занимавших линию оз. Селигер — Вязьма — Брянск. Их общая численность составляла 1,25 миллиона человек.

План решающей немецкой операции «Тайфун» заключался в концентрированных ударах по нескольким сходящимся направлениям, окружении основных советских сил и дальнейшем наступлении на незащищенную Москву. Нужно сказать, что на начальном этапе он был реализован, создав серьезнейшую угрозу взятия столицы уже в октябре 1941 года.

30 сентября первый удар нанесла 2-я танковая группа Гудериана, пробившая фронт на неожиданном для советского командования участке южнее Брянска. Через три дня немецкие танковые клинья вышли в тыл советским войскам, и крупные силы Брянского фронта попали в окружение. Сквозь гигантскую брешь танки противника устремились на восток, к Орлу и Туле, но завязли в боях с экстренно переброшенным для обороны шоссе десантом. Однако это было лишь началом.

2 октября на центральном участке обороны Западного фронта немецкие танковые группы ударили к югу и северу от шоссе Смоленск — Вязьма. Оборона на этих направлениях была слабой, так как главные силы Западного и Резервного фронтов прикрывали транспортную артерию. Несмотря на контрудары советских резервов, немецкие танковые клинья быстро вышли на оперативный простор и устремились в глубокий тыл советским войскам. Ставка Верховного Главнокомандования далеко не сразу оценила сложившуюся обстановку — только вечером 5 октября был дан приказ на общий отход. Но было уже поздно — к 7 октября передовые танковые части немцев соединились в районе Вязьмы, замкнув кольцо окружения. В «котел» попали силы четырех советских армий.

В общей сложности в окружение под Брянском и Вязьмой попали около 600 тысяч человек, вырваться из котла удалось лишь 85 тысячам бойцов и командиров.

Вызванный из Ленинграда для «тушения пожара» Георгий Жуков позже так описал сложившуюся тогда обстановку:

«Фронта на Западном направлении фактически уже не было, образовалась большая брешь, которую нечем было закрыть, так как никаких резервов в руках командования Брянского, Западного и Резервного фронтов не было. Все пути на Москву были, по существу, открыты».

Так начиналась тяжелейшая битва за Москву, которая, несмотря на столь катастрофический старт, закончилась победой Красной Армии. Почему?

Перед тем как ответить на этот вопрос, обобщим опыт описанных выше поражений и выявим две главные, на наш взгляд, их причины.

Упреждение в мобилизации

Это и есть часто упоминаемое в советские годы «вероломное нападение превосходящими силами». Сама суть избранной Гитлером стратегии «блицкрига» заключалась в одном стремительном ударе главными силами на не успевшего подготовиться к войне противника. Этот ошеломляющий удар должен в первых же боях перемолоть его неорганизованные силы, психологически сломить нацию и политическое руководство страны, привести к потере управляемости войсками и экономикой. Именно это произошло с Польшей и Францией, и эта участь готовилась советскому «колоссу на глиняных ногах», каким его считал Гитлер.

Да, конечно, полностью скрыть подготовку к крупномасштабной войне от противника практически невозможно — ведь существует разведка, которая узнает о перемещении войск к границе, о комплектации соединений по штатам военного времени. Но проведение мобилизации крупной индустриальной страны является процедурой не одного дня и даже не одной недели. И пока противник развернет ответные мероприятия — будет уже поздно, выигрыш во времени даст огромное преимущество в ведении боевых действий.

Это определило очень многое. Немцы перешли границу плотной концентрированной массой войск, их соединения были

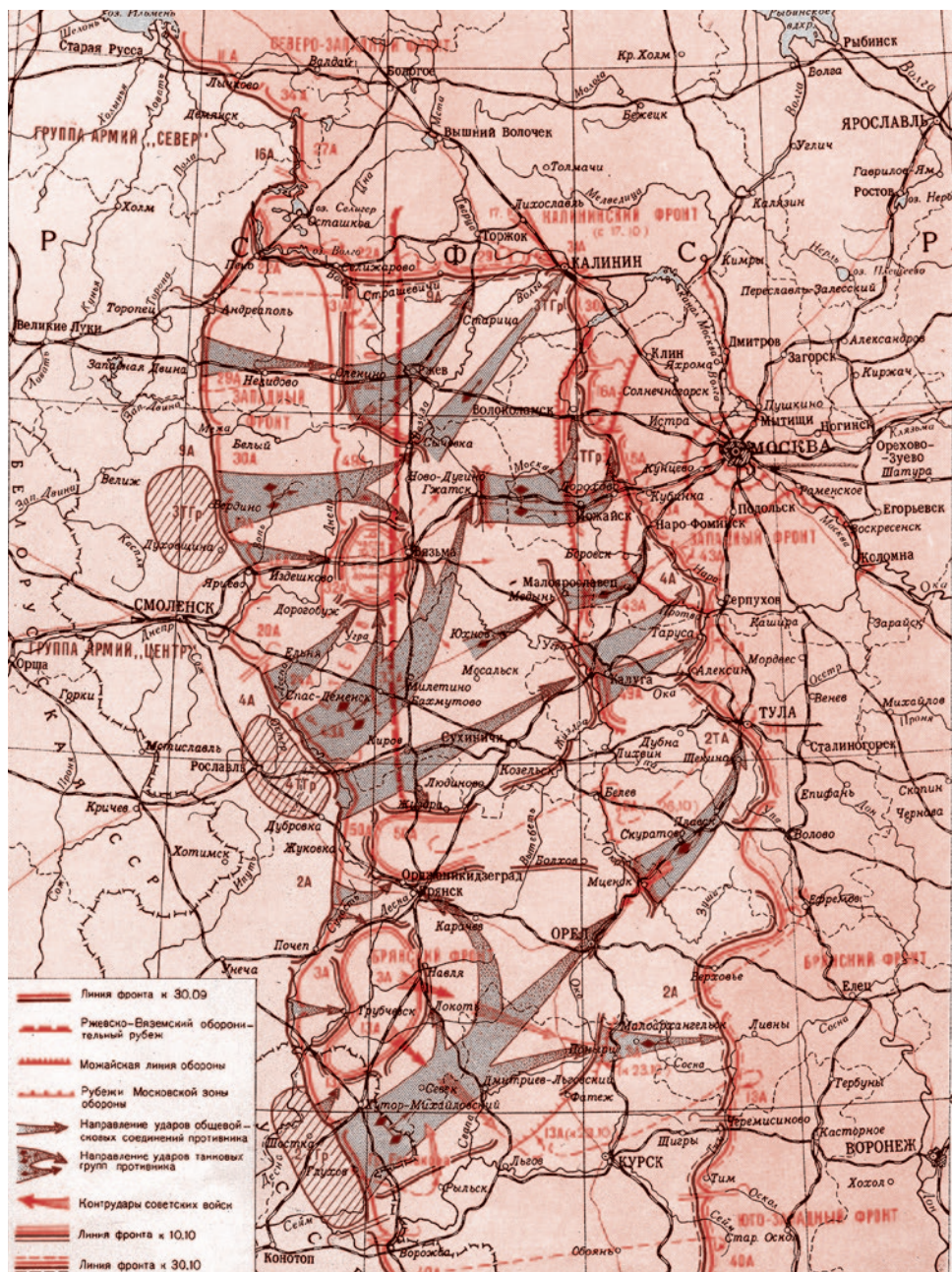

Начало битвы за Москву (30 сентября — 30 октября 1941 года)

укомплектованы до последнего патрона. Советские же войска к 22 июня находились лишь в стадии развертывания. Они были распределены на три последовательных эшелона, двигавшихся из внутренних округов к границе примерно с середины июня. Дивизии были недоукомплектованы по штатам военного времени людьми и техникой. В условиях маневренной «войны моторов» отсутствие, например, тягачей для артиллерийских орудий превращало соединение в «пушечное мясо».

Эта пространственная растянута советских войск определила и соотношение сил в первых сражениях. Да, если судить по общей списочной численности, то РККА по некоторым параметрам даже превосходила вермахт. Но в конкретных сражениях 1941 года перевес всегда был на стороне немцев — именно потому, что они громили советские войска по частям.

Одним из главных преимуществ блицкрига является также уверенное удерживание нападающей стороной стратегической инициативы. Более подготовленный и мобилизованный противник сам определяет, где будет наступать в следующий раз, заставляя другую сторону угадывать направление удара. Обороняющемуся только и остается, что в очередной раз «тушить пожар», снова загоревшийся в непредвиденном месте. Борьба за эту возможность навязывать свою волю и планы, за стратегическую инициативу — станет главным нервом всей войны вплоть до 1943 года.

Военно-организационное превосходство противника

Неверно, когда силы сторон в войне оценивают лишь исходя из численности войск и техники. В боевых действиях участвуют не абстрактные единицы, а боевые под-

разделения, то есть это единицы, организованные особым образом. На успешность операций влияют не только количество и качество войск, но и их организация.

К началу Второй мировой войны немцы создали совершенно новую для того времени боевую единицу — танковую дивизию. Ранее танки были скорее этакой подвижной легкой артиллерией, способной взламывать оборону на узком участке, но уязвимой при попытке развития наступления вглубь. Немецкие военные стали новаторами в применении танков. Они сделали их главным орудием нового способа ведения боевых действий — так называемой молниеносной войны, блицкрига.

Танковая дивизия вермахта образца 1941 года — это соединение, главной ударной силой которого являются танки, но которое также имеет мощную подвижную артиллерию, части мотопехоты, саперные, инженерные батальоны.

За счет своей высокой подвижности такое соединение способно организовывать прорыв обороны в неожиданном для противника месте и уходить глубоко в тыл, сотрясая коммуникации и угрожая штабам. Построение атакующих немецких войск напоминало копье — стальным наконечником, пробивающим броню, были танковые дивизии, а древком — пехотные соединения, входившие в прорыв вслед за танками.

Незаменимым партнером танков на поле боя была авиация. Вместе с артиллерией немецкие пикирующие бомбардировщики «Ю-88», знаменитые «Юнкерсы», обрабатывали предполагаемый участок прорыва, затем в атаку устремились танки. Самолеты сопровождали отступающие в тыл дивизии противника, сообщая развединформацию и подавляя узлы сопротивления.

Окончание на стр. 12

ВОЙНА С ИСТОРИЕЙ

Окончание. Начало на стр. 10–11

Именно так были сооружены все упомянутые нами страшные окружения: Минский, Киевский, Вяземский, Брянский котлы. Быстро сконцентрировав подвижные соединения на участках со слабой обороной, немцы в нескольких местах прорывали фронт и уходили танковыми и моторизованными дивизиями за спину советским войскам. Вслед за танками в прорыв устремлялись пехотные соединения, задачей которых было занимать населенные пункты и формировать плотное кольцо окружения.

Единственным средством противодействия этому новому и страшному оружию войны были собственные подвижные резервы, способные в случае прорыва ударить во фланг и тыл наступающим частям противника, задержать его, отсечь от пехоты, заставить временно перейти к обороне — тем самым выиграть драгоценное время и нанести хоть какой-то урон. Именно этими мотивами и объясняются многочисленные, часто плохо подготовленные контрудары советских войск на первом этапе войны. Да, они иногда приводили к страшным потерям, к полному уничтожению атакующих подразделений. Но это было единственное средство, способное сдержать темпы стремительного наступления противника, а значит, сорвать его стратегический план.

Нужно признать, что в военно-организационном плане Красная Армия 1941 года значительно уступала вермахту. Особенно это касается подвижных танковых и механизированных соединений. Науку их эффективного построения и применения советским военным пришлось постигать буквально на ходу, в горячке вспыхнувшей войны, изучая опыт своих поражений и побед противника.

Искусством глубоких охватов и окружений командиры Красной Армии овладели только к ноябрю 1942 года, когда впервые взяли в кольцо крупную вражескую группировку под Сталинградом силами вновь сформированных танковых корпусов (аналогичных танковым дивизиям вермахта).

Но вернемся снова в 1941 год. Почему же, несмотря на вышеописанные факторы, на ужасающие потери в приграничном сражении и последующих котлах, — Красной Армии все же удалось отбросить врага от стен столицы и даже обратить его в паническое бегство?

Причин этих много, и о них можно написать не одну книгу, но мы вкратце опишем три, на наш взгляд, самые существенные.

Недооцененный врагом потенциал советского общества и политической системы

Судя по воспоминаниям и документам, нацисты действительно не рассчитывали на столь упорное сопротивление вторжению. Они оказались в плену собственных идеологических иллюзий, считая, что скорым результатом вторжения станет бунт населения и особенно крестьян против «жидо-большевистской» власти, что правящая партия разбежится или запросит капитуляции. Предельная, священная война, объявленная захватчикам на территории Советского Союза, упорное сопротивление окруженных советских войск в котлах, набирающее обороты партизанское движение в тылу, сохраненная в условиях катастроф управляемость войсками — все это никак не входило в немецкий расчет. Но тем не менее, зная теперь, на каком тонком волоске висела столица в октябрьские дни после окружений под Брянском и Вязьмой, понимаешь — одно этого мало.

Basic organization of the 1941-type Panzer Division

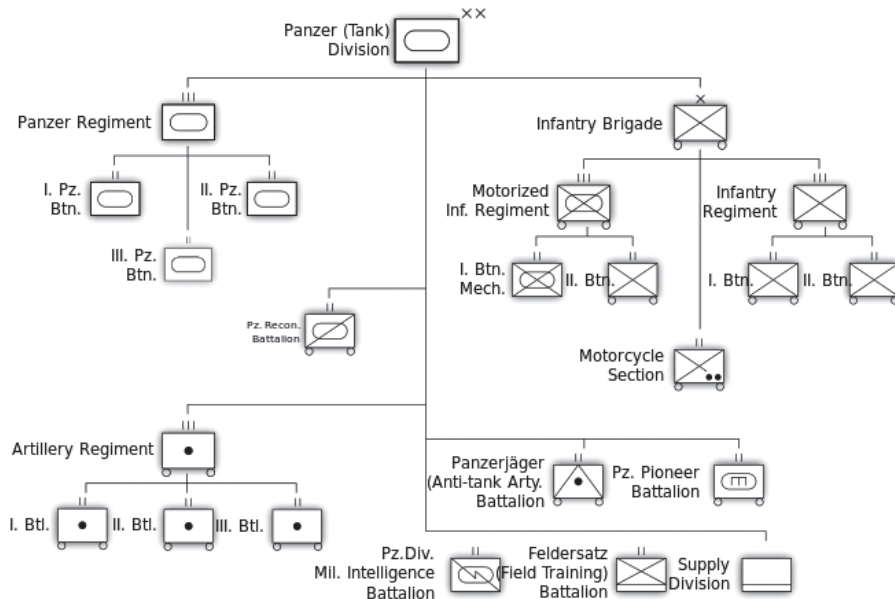

Структура танковой дивизии вермахта образца 1941 года

«Перманентная мобилизация»

Так, некоторые историки называют начавшееся в конце июня 1941 года превышение предвоенного плана мобилизации населения в армию. Уже тогда руководство предусмотрительно дало старт формированию дополнительных дивизий, что занимало, как правило, несколько месяцев (сбор людей, получение обмундирования и техники, обучение, переброска). Именно сформированными летом свежими дивизиями пришлось латать дыры во фронтах и «тушить пожары» внезапных наступлений осенью, когда враг подошел к Москве. Да, часто эти соединения обладали невысокой боеспособностью — но они были и они воевали! Вполне вероятно, что если бы советское руководство не предприняло этих дальновидных шагов еще в первые недели войны, то оборонять столицу в ноябре–декабре 1941 года было бы просто некому.

Существенным является также то, что уверенный в своей победе противник под добрых шагов не предпринял и вынужден был воевать полностью отмобилизованной к началу войны армией весь 1941 год. Непредвиденные высокие потери опытных кадров, прошедших Польшу и Францию, потери и износ техники, острый дефи-

цит пополнений — все это также сыграло огромную роль в том, что у самых стен Москвы исторические весы качнулись в советскую сторону.

Эвакуация промышленности

Безусловно, когда войну ведут индустриальные державы, одним из главных факторов победы является эффективность и мощь военной экономики. Как бы ни были храбры солдаты, если на поле боя нет современных средств борьбы в виде танков, самолетов, артиллерии, пулеметов и прочего, — солдаты быстро превращаются в «пушечное мясо».

Уничтоженная в сражениях техника должна заменяться новой, формируемые соединения должны получать должное оснащение и вооружение. Нужен транспорт, горячее, провизия, боеприпасы — без всего этого просто нет войны.

Как в условиях стремительного наступления немцев удалось эвакуировать значительную часть предприятий и оперативно развернуть их на новых производственных площадках в тылу?

Одни историки считают, что существовали подробные предвоенные планы,

благодаря которым удалось провести эту неслыханную операцию. Другие уверены, что планы были неадекватны катастрофической ситуации, и эвакуация стала во многом гениальной и импровизацией советских производственных управленцев. Ясно одно — сохранение значительной части промышленного потенциала в условиях стремительной оккупации огромной территории СССР стало одним из главных залогов нарастающего сопротивления и будущих побед. К слову, эта не военная, но очень важная страница Великой Отечественной не описана по достоинству в исторической литературе.

Завершить статью хотелось бы некоторым обобщением сказанного.

Да, на начальном периоде войны Красная Армия потеряла ряд сокрушительных поражений, стоивших стране огромных человеческих жертв, утраты территорий и едва не приведших к потере столицы. Но эти катастрофы объясняются причинами чисто военного характера, не имеющими отношения ни к козням каких-либо отдельных лиц, ни к недостаткам советской социально-политической системы.

Напротив, именно достоинства этой системы способствовали тому, что последствия ужасающих по масштабу катастроф оказались не фатальными и все же были преодолены. Настоящим рукотворным человеческим чудом является завершившая трагический 1941 год победа Красной Армии под Москвой — и корни этого чуда следует искать в повышенной жизнеспособности и мобилизационном потенциале советского народа и сталинской системы.

Не нужно замалчивать масштаб поражений начального периода войны. Но эти подчас ужасающие факты не должны повисать в воздухе, оставаясь оторванными от контекста и структуры причинно-следственных связей. Иначе они окажутся включенными во враждебную исторической правде выдуманную логику событий, как это произошло в перестройку и позднее. Мало просто обозначить трагедию и начать ею ужасаться — нужно понимать реальные сложные причины того, почему она произошла и, самое главное, как была преодолена.

Виктор Шилин

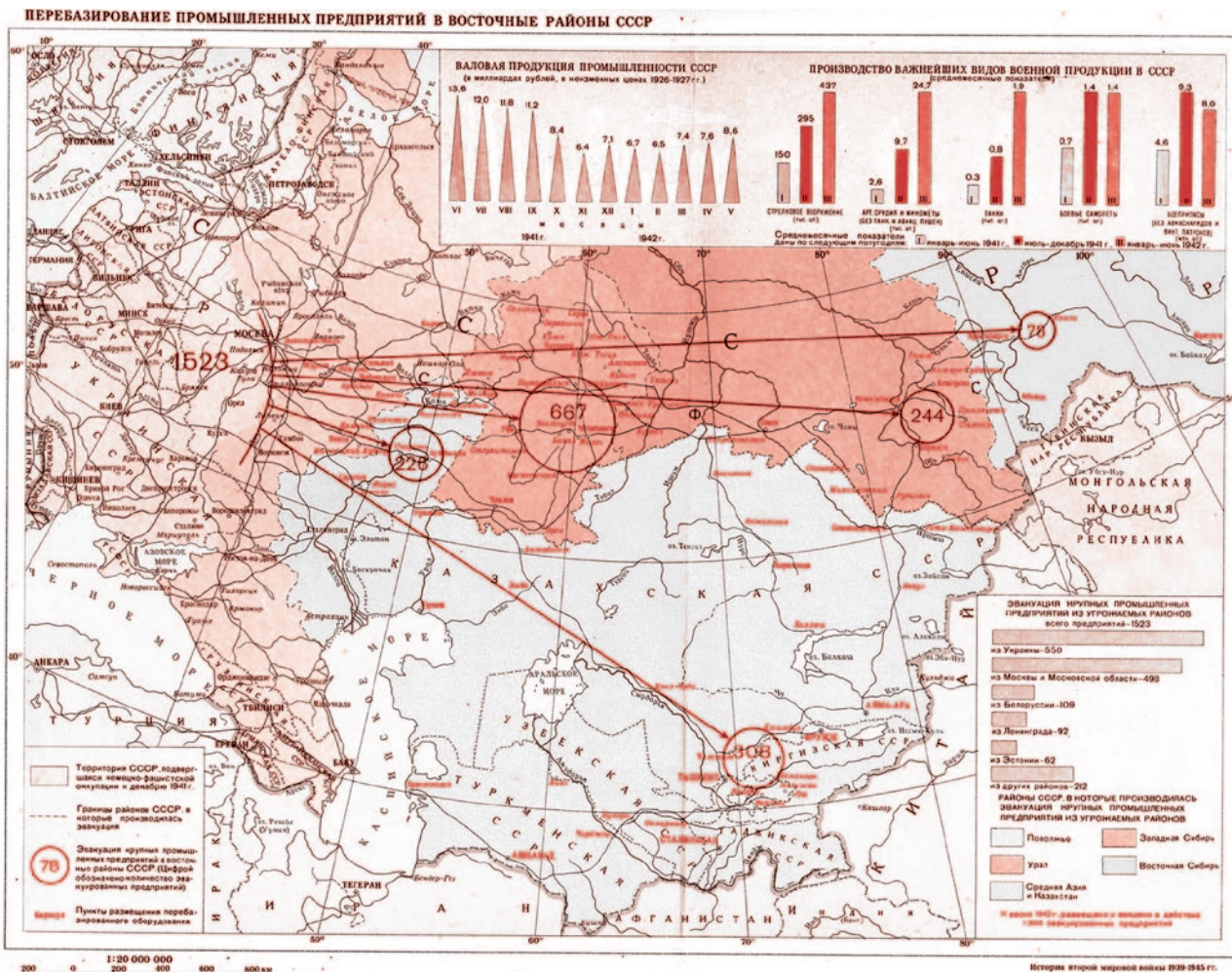

Карта эвакуации промышленности на восток

МИРОУСТРОИТЕЛЬНАЯ ВОЙНА

Покамест это вопиющее обстоятельство, суть которого в том, что COVID-19 является прежде всего крупнейшей операцией по окончательному расчеловечиванию людей, не столь очевидно для самих этих людей

Коронавирус — его цель, авторы и хозяева. Часть IV — окончание

У Эзюперы в «Маленьком принце» король говорит этому самому принцу: «Я тебе приказываю стоять».

Принц отвечает: «А я не хочу стоять».

Король, услышав это, говорит: «Тогда я тебе приказываю сидеть».

Этот король намного лучше управляет поведением принца, чем наша система — поведением граждан. Потому что когда граждане говорят системе, что они будут гулять, поскольку абсолютно не верят распоряжениям системы, запрещающей им это делать, то система не говорит: «Ну, тогда гуляйте». Она продолжает запрещать гулять — и видит толпы на улицах.

Так что дальше? Стихийная общественная самоорганизация в условиях подобной дисфункции системы? К чему это приведет? Что это породит в умах, душах и конкретном поведении граждан, побуждаемых системой к подобному пофигизму? Этот пофигизм будет распространен на всё? А что произойдет при любом событии, требующем, чтобы система реально мобилизовала хоть на что-то граждан? Как она это будет делать в условиях полной дисфункции, которую она себе нарабатала в ходе ковидного экстаза?

Итак, все это совершенно неприемлемо и требует скорейшего изменения. Но я не понимаю, как в той же ситуации невыплаты медикам можно обеспечить коренной перелом без привлечения виновных в невыдаче к уголовному наказанию. Причем речь должна идти о достаточно резких и достаточно массовых привлечении. Иначе такие заболевания врачевать невозможно. Но для того чтобы их таким образом врачевать, нужно иметь в качестве врачей, лечащих заболевание под названием «хамское воровство», людей, достаточно решительных, дееспособных и не зараженных тем же самым заболеванием под названием «хамское воровство». Причем их должно быть достаточно много. И у них должны быть соответствующие полномочия.

А этих людей, во-первых, нет в том смысле, что система доступа к ним не имеет. Система этих людей чурается, боится, не понимает, пытается на свой манер интерпретировать их поведение, и она вопиющим образом чужда всему, что таких людей мотивирует.

А, во-вторых, сами эти люди с такой системой несовместимы. Это как раз то, про что говорил Ленин: «Или вши побеждают социализм, или социализм уничтожит вшей!»

Этой системе нужен определенный работник. К примеру, врач, который мотивирован вовсе не страстным желанием лечить людей, а мотивирован чем-то другим. Или ничем не мотивирован. И проявляет при соприкосновении с системой два качества (помните Молчалина, который говорит

про себя, что у него талантов «два-с: умеренность и аккуратность») — предельную покладистость и определенную умелость в том, что касается соучастия в откатах, в оформлении соответствующей документации, в выдаче соответствующих показателей.

Но такой врач, если вы заболите, вас не вылечит.

А такой учитель вашего ребенка не выучит. И так далее.

Тот, кто может и хочет работать, не будет лакействовать, не будет проявлять понятливости в том, что касается откатов. То есть он будет для этой системы являться не желанным трудящимся элементом, а опасным изгоем.

Если раньше руководитель крупной структуры играл в политические игры, один его зам воровал, а другой работал и обеспечивал работу, то теперь всё не так. Всё намного хуже. Раньше — я имею в виду в позднесоветский период. Я это всё наблюдаю.

А тот, кто и откаты правильно обеспечивает, и ведет себя надлежащим, то есть лакейским, образом, не может качественно работать, понимаете? Он вообще не может качественно работать. Он не может ни качественно воевать, ни качественно лечить, ни качественно учить, ни создавать высококачественную технику.

В лучшем случае он будет временно оседлывать тех, кто может работать качественно, в виде такого мелкого начальника. Но поскольку эти люди по определению должны располагать человеческим достоинством наряду с профессиональными качествами, то они будут тихо уходить, поскольку, как ни странно, для таких людей есть куда. Хотя бы на собственный огород. Или же они будут ломаться. А в сломленном состоянии они не могут обеспечивать то, что призваны обеспечить. Вот ведь в чем трагедия.

Эта сломленность еще опаснее, чем действия так называемой административной системы. Которая по отношению к советской стала резко хуже (по поводу советской рекомендую посмотреть фильм Хейфица «Дорогой мой человек» с Баталовым в главной роли) и безумно разрослась. Сегодняшняя отчетность, безумие этой отчетности не имеет никаких аналогов в советской эпохе. Это безумие увеличилось в сто раз, как увеличился и бюрократический аппарат, про который всегда говорили, что он раздут, а теперь он стал и иным по качеству, и гораздо более объемным, рыхлым, а также специфическим.

Эта система нагрузок не выдерживает. Она может существовать в относительно благоприятных условиях. Но как только возникает беда, винтики, из которых эта система состоит, обнаруживают свое человеческое содержание (как некоторые из них обнаружили свое содержание в октя-

бре 1941 года). А обнаружив паскудное содержание, а именно трусость, доходящую до паники, вороватость и вопиющую некомпетентность, они систему разрушают.

Вот тут-то и должно было сработать профессиональное сообщество. Или совокупность профессиональных сообществ. Тут-то и должна была включиться хотя бы корпоративная честь. В сталинскую эпоху эту честь защищали и промышленники, и военные, и академики, которые, говоря прямо в глаза и Сталину, и Берии, и другим, что именно представляет собой правильное решение, а что является аналогом «ковидного» бреда, то есть административным бредом. Мне моя мать об этом говорила: последняя фраза, которую они, разлагаясь (имеется в виду советская номенклатура), все-таки еще слышат и способны воспринять: «Не мешайте нам работать». Это они еще слышат. А сегодняшние — нет, они над этим смеются.

И в хрущевскую, и в брежневскую эпоху академики умели вести себя не по-лакейски. Сахарова так и не изгнали из Академии наук. А попытки были. Он остался академиком.

Так какая же катастрофа — моральная, профессиональная и иная — произошла теперь? Что стало ее источником? Страх потерять зарплату? То есть диктатура золотого тельца оказалась гораздо более раздавливающей, чем иные диктатуры?

Я убежден, что и сейчас масса людей выполняют свой профессиональный долг. И что в противном случае было бы еще в тысячу раз хуже. Но это не отменяет того факта, на который я обратил внимание. Этот факт уже очевиден. И сведения, с которых я начал свою передачу, это капля в том море глобального маразма, которое — рано или поздно это придется признать — порождено вопиющим оскудением человечества. Регрессом этим самым. Опаскудыванием не отдельных групп, а чего-то неизмеримо большего.

Чем больше накапливается этого оскудения, этого маразма, а он в определенном смысле накапливается стремительно в условиях беды, тем больше нагнет система. Она становится и трусливее, и безумнее, и тупее, и разнузданнее. Она ничем не может управлять, но ей мнится, что она окончательно подомнет под себя ничтожное человечество, впадшее в маразм, вставит в него чипы, электронику, генетику, неизвестно что еще — и неизмеримо возвысится над презираемым быдлом. Вот тогда-то заживем!

Про одного министра одно высокое лицо говорило: «Мы спасаем его от мятежа против него». Спрашиваешь: «А кто мятежник?» Это высокое лицо отвечает: «Как кто? Его подчиненные — все». То есть министру не нужны подчиненные. И так во всех сферах. Всюду это аутоиммунное заболевание. То, что Маркс называл пре-

вращенной формой. Бюрократия (и власть в целом) стремится превратиться, понимаете? Она стремится сделать так, чтобы кафедре не нужны были студенты, врачам — больные, военным чиновникам — армия, учителям — школьники. Вот это превращение, оно же назревает! И внутри него — эта мечта о чипах, электронике, паспортах, чем-нибудь еще. Делать ничего не могут, перепуганы насмерть, не понимают ничего. Как говорилось в советскую эпоху, «нужен интеллект от Баха до Фейербаха, а имеет место интеллект от Эдиты Пьехи до иди ты на три буквы»... Но Эдита Пьеха — это еще что-то. А теперь уже остались только три буквы.

Даже если рядом с вот этим морем маразма, оскудения и всего прочего, смердящим так, что впору говорить об инферно, о конце времен, имеется и нечто другое, сохраняющее реликты человеческого достоинства и человеческой ответственности, то это другое все время умалется, а маразм ширится и становится все более ядреным.

Коронавирус, с одной стороны, все это являет с вопиющей очевидностью, а с другой стороны, вполне может содействовать определенным амбициям примитивных, но достаточно мощных социальных хищников, упивающихся вседозволенностью, порожденной маразмом тех, кто пасует перед хищниками, марамируя все больше и больше в силу своей ничтожности.

Я не помню, как вела себя верхушка Академии наук, когда ее сводили на нет? Она что, хоть как-нибудь дергалась? Она выясняла, у кого останутся денежки хоть какие-то и все прочее. Как же это все пало! Не только с эпохи Вернадского или Павлова, но и с эпохи Ландау и других. Как оно пало!

Как когда-то говорил Василий Макарыч Шукшин: «Что же с нами происходит?»

Может быть, надо попытаться ответить на этот вопрос?

Потому что чудовищность происходящего с нами не столь загадочна, как это кому-то кажется. Она описана давно и имеет разные названия. Она именуется «сон на бегу» как основополагающий способ жизнедеятельности механистичного или одномерного человека. То есть человека, которого Маркс называл отчужденным от своей родовой сущности.

Поскольку отреагировать на беду может только родовая сущность, находящаяся внутри человека (она же то, что в религии называют искрой божьей), то любая беда в условиях отчужденности этой сущности, которая должна реагировать, может только усилить общечеловеческий сон. Борются во сне про всё — про то, как «всех сметем», про то, как сейчас «все закончит-

МИРОУСТРОИТЕЛЬНАЯ ВОЙНА

Окончание. Начало на стр. 13

ся», про темные силы, которые нас злобно гнетут. По поводу всего этого бормочут во сне. И бегут при этом неведь куда, то есть в пропасть. Общественный сон — это то, что является главной опасностью, обнаруженной в рамках нынешней ситуации. Она обнажена «ковидом». Это заболевание. Эта штука страшнее, чем COVID-19.

Я по памяти прочту Твардовского («Теркин на том свете»):

*Вечный сон. Закон природы.
Видя это все вокруг,
Своего экскурсовода
Теркин спрашивает вдруг:*

*— А какая здесь работа,
Чем он занят, наш тот свет?
То ли, се ли — должен кто-то
Делать что-то?
— То-то — нет.*

*В том-то вся и закавыка
И особый наш уклад,
Что от мала до велика
Все у нас руководят.*

*— Как же так — без производства,
Возражает новичок, —
Чтобы только руководство?
— Нет, не только. И учет.*

*В том-то, брат, и суть вопроса,
Что темна для простаков:
Тут ни пашни, ни покоса,
Ни заводов, ни станков.*

*Нам бы это все мешало —
Уголь, сталь, зерно, стада...
— Ах, вот так! Тогда, пожалуй,
Ничего. А то беда.*

*Это вроде как машина
Скорой помощи идет (к вопросу
о ковиде. — С.К.)
Сама режет, сама давит,
Сама помощь подает.*

*— Ты, однако, шутки эти
Про себя, солдат, оставь.
— Шутки!
Сутки на том свете —
Даже к месту не пристал.*

*Никому бы не мешая,
Без бомбежки да в тепле
Мне поспать нужна большая
С недосыту на земле.*

*— Вот чудак, ужели трудно
Уяснить простой закон:
Так ли, сяк ли — беспробудный
Ты уже вкушаешь сон.*

*Что тебе привычки тела?
Что там койка и постель?..
— Но зачем тогда отделы,
И начальства корпус целый,
И другая канитель?*

Дальше этот «Вергилий», сопровождающий Теркина по аду, говорит, что невозможно ничего сделать, чтобы сократить, — надо увеличивать. Создать комиссию по сокращению — значит увеличить численность бюрократии.

*От иных зафростишь чуру —
И в отставку не хотят.
Тех, как водится, в цензуру —
На повышенный оклад.*

*А уж с этой работенки
Дальше некуда спешить...
Все же — как решаешь, Теркин?*

Теркин что отвечает?

— Да как есть: решаю жить.

Это решение — решение жить — надо суметь принять. То есть проснуться.

А когда вот такой общественный сон, вечный сон из «Теркина на том свете», то спит и каждый отдельный социальный атом, он же механистичный человек, он же одномерный человек, он же постчеловек и так далее.

В условиях беды такой человек, не имея возможности соединиться с сущностью, которая может откликнуться на беду, еще глубже засыпает и еще лихорадочнее бежит куда-то во сне. При этом он все время спрашивает: «А куда мне бежать во сне? Дайте рекомендацию!»... «Когда-то я заблуждалась и выбрала Ельцина. А теперь я хочу сделать правильный выбор. Куда мне бежать во сне?» Ей говорится: «Милая (или милый, не важно), надо проснуться!» Но это вызывает огромное отторжение. Проснуться — значит нащупать связь со своей человеческой сущностью, поговорить с нею, признать и пережить правду, что далеко не безболезненно. И после этого начать действовать. После. А действие до этого есть катастрофический сон на бегу.

Человек, отчужденный от своей сущности, лишен энергии настоящей, позволяющей ему действовать. Созидательной энергии. Он может говорить о том, что он что-то делает. Но делать он ничего не может. Это как в анекдоте про дистрофиков: «Ветра не будет — пойдем по бабам». У него бензина нет, а он куда-то хочет ехать, и обсуждает, куда. А бензин-то где? А если он даже и начнет действовать, вооружившись энергией, накопленной в собственном подполье (в подсознании, в сфере инстинктивного), — то будет еще хуже. Он просто прикончит и себя, и других.

В следующих передачах я обязательно обсужу специфику политической ситуации в России, порожденную коронавирусом. А также все, что касается возможности некатастрофического развития этой политической ситуации.

Но ведь нельзя все к этому сводить — к тому, как вот такой человек что-то будет делать. Да, необходимо это учитывать. Необходимо, но недостаточно. Нужно действовать во имя изменения.

В конце 1980-х годов один очень умный человек, с которым я беседовал в одной из горячих точек, сказал мне: «Это общество ням-ням, которое сможет зарезать один волк». Он имел в виду Александра Николаевича Яковлева.

Так вот, если это рассматривать не как частное высказывание, а как некую общезначимую метафору, то обсуждать судьбу овец, порожденную катастрофической ситуацией, бессмысленно. Потому что у овец нет судьбы. И их зарежет тот или иной волк. Обсуждать можно только то, что отличает человека от овцы. А отличает его обладание человеческой сущностью.

Если человек с ней соединится, то он не будет овцой. И он не будет спать на бегу. Он проснется. Как только он проснется, возникнут самые различные возможности ответа на вызов. В противном случае их нет. Только не путайте ваш сон о том, что вы проснулись, с настоящим просыпанием.

Мой вывод: то, что раскручивается вокруг коронавируса, адресовано человеку как таковому. Я еще буду это доказывать. Его, человека, или добыют, окончательно превратив в ничто, лишённое души и духа, или же человек воспрянет и станет искать возможность обретения того, что у него было отнято, — этой самой сущности. Остаться при своих он не сможет, хотя ему очень хочется. В полусне он не проживет. Его либо до конца загонят в этот ад ничтожности, либо ему придется оттуда полностью мучительно вырваться.

Соответственно, всё делится на три крупных подкласса, первый из которых борется за сохранение того, что есть, второй готовится к тому, чтобы окончательно и бесповоротно стать этим «ничто»

или оскотиниться, а третий ищет чего-то, отличающегося от самораздавливания (не самоизоляции, а самораздавливания) и судорожного желания остаться при том, что было до коронавируса. Вот это третье и есть соединение со своей сущностью. Потому что можно, конечно, самораздавиться до конца, просто в слиз, в ничто. И можно, конечно, орать: «Хочу, чтоб было, как прежде! Не смейте трогать!» Но и то, и другое бессмысленно. Слишком велик масштаб того системного бедствия, которое именуется «коронавирус».

Горькая ирония по поводу самоизоляции уже превратилась в то, о чем говорил когда-то Горюхицкий в гоголевском «Ревизоре»: «Чему смеетесь? — Над собою смеетесь!» Но почему-то все вариации на тему «само-» (самоизоляция, самолечение и все прочее) не содержат того главного «само-», вокруг которого все вертится, — самораздавливания.

В фильме «Вокзал на двоих» один из героев говорит проводнице, которую он собирает «оприходовать»: «Быстренько, быстренько, сама, сама, сама!» (имеется в виду «раздевайся, ложись в койку»). Вот те, кто сейчас всё делают, хотят, чтобы «быстренько, быстренько, сами, сами» раздевались. И поэтому не только не преодолевают общественную панику по поводу коронавируса, что должно бы было быть. Они запугивают всеми возможными методами.

Я понимаю, что борьба за сохранение тех человеческих остаточностей, которые позволяла сохранять прежняя, докоронавирусная колея, конечно, лучше готовности покорно самораздавиться. Но я подчеркиваю, что такая борьба за сохранение прежнего абсолютно несоразмерна происходящему.

Спящий человек, или, точнее, псевдо-человек, находящийся в состоянии глубочайшей обесчелоченности и способный выйти из этого состояния, только мобилизовав свою остаточную озверелость, в итоге смиритесь с предложенной ему самораздавленностью. Или сразу, или после подавления. И сколь бы сомнительной ни была борьба за обретение отнятой человечности — сомнительной в силу своей рафинированности, своей адресованности меньшинству, своей избыточной требовательности, — победоносных альтернатив такой борьбе не существует. И скоро в этом все убедятся. Всё остальное — это шумный, бойкий, но скорый проигрыш.

Но покамест это вопиющее обстоятельство, суть которого в том, что COVID-19 является прежде всего крупнейшей операцией по окончательному расчеловечиванию людей, не столь очевидно для самих этих людей.

Люди отказываются понять, что означают, например, особые условия, которые они должны выполнять, отрекаясь от того, от чего человечество не отрекалось никогда. Например, от абсолютно значимых для подлинно религиозных людей, к которым я не отношусь, коллективных религиозных практик. Что значит от них отказаться? Или от общезначимого для всех людей, начиная с момента их отделения от природы и выхода из звериного состояния, захоронения предков.

Кстати, кто-нибудь осознает, чем отличается сожжение трупов во время холеры от того, что сейчас осуществляется в связи с COVID-19?

Источником холеры является кишечная инфекция, вызванная определенными бактериями. Тут важно, что именно бактериями! А бактерия очень сильно отличается от вируса. Бактерия крупнее вируса — если ее сравнить с арбузом, то вирус — это комар. Таково примерное соотношение по величине. И бактерия совсем иначе функционирует.

Она является полноценным живым организмом, способным самостоятельно

реализовывать жизненные функции. Она живет и размножается в другом организме. Но она обладает автономностью по отношению к этому организму.

Человек может жить при том, что в нем живут колонии бактерий. Бактерии не могут при этом залезать в клетки человека. Они слишком велики и самостоятельны.

А вирус не может жить, не залезая в живую клетку.

Бактерии, например, прекрасно распространяются в питательных бульонах.

А вирус может продолжать функционирование только в живом субстрате, состоящем, например, из куриных эмбрионов. В этих живых эмбрионах вирус может существовать. А в бульоне, который очень притягателен для бактерий, он существовать не может.

Бактерии, повторяю, в мертвом субстрате существовать могут. А поскольку холера — это заболевание, порожденное бактериями, то трупы сжигали.

Но коронавирус порожден вирусом, который по ряду свойств диаметрально противоположен бактериям. Можно не знать эти свойства, но нужно знать, что это вирус.

То есть нужны хоть какие-то разъяснения по поводу того, почему нельзя захоранивать близких, которых всегда надо с почтением захоранивать, из уст авторитетных специалистов. Я лично не берусь выносить тут вердикты. Но то, что человека в приказном порядке на уровне отдельных стран и чуть ли не на глобальном уровне начинают отучать от многого, что составляло ядро собственно человеческой жизни (ритуальное захоронение близких явно находится в этом ядре), — достаточно очевидно.

Есть американский фильм, где отец все время препятствует парню, про которого он не знает, он заражен или нет, который пытается поцеловать его дочь. Он бьет этого парня, отбрасывает и так далее. Потом, наконец, парень входит в их дом и говорит: «У меня есть свидетельство о вакцинации. Могу я войти?» «Да, — говорит отец, — пожалуйста!» И они танцуют. Это будет хороший брак потом?

Вы можете отменить все социальные практики человеческие или поселить в сознание людей страх перед осуществлением этих практик. Но что будет потом? Человек — животное социальное. Вам эту социальность разрушили до конца — что будет потом? Что такое жизнь в самоизоляции, в этом одиночестве, с постоянным страхом, как бы чего не вышло и как бы кто-нибудь из тех, кто рядом, вам бы вреда не принес? Вы не понимаете психологических, антропологических, экзистенциальных последствий?

Так что придется или очень существенно поднапрячься и с болью вырываться из капкана, возвращая себе отнятую сущность, или отказываться от нее до конца. Дергаться по поводу остаточных проявлений этой сущности — можно и должно. Слышите меня? Можно и должно! Но это занятие, которое наверняка выберет для себя большая часть частично поврежденного человечества, в стратегическом плане бесперспективно. И это неопровержимо докажет ближайшее будущее.

Но при всем фундаментальном значении именно этого коронавирусного обстоятельства есть и другие обстоятельства, более очевидные и крайне существенные.

И я был бы пижонем, если бы отказался их очень подробно обсудить.

(Продолжение следует.)

Сергей Кургинян

МИРОУСТРОИТЕЛЬНАЯ ВОЙНА



Танец смерти. XVI в.

РАЗМЫШЛЕНИЯ ЧИТАТЕЛЕЙ

К статье Льва Коровина «Америка в огне — что скажет «молчаливое большинство?»» в № 381

Ковид и война

Развернувшиеся в США и западных странах события, поводом к которым послужило убийство негра Джорджа Флойда, заставляют еще и еще раз задуматься о том, насколько быстро и стремительно может меняться общество, которое часто считают очень инертным, вязким, косным и не поддающимся изменениям.

На практике оказывается, что при накоплении объективных предпосылок и точном, сильном и умелом воздействии это огромное тело, как в восточных единоборствах, начинает лететь под воздействием собственной силы тяжести далеко не туда, куда многим его членам хотелось бы.

Я согласен с позицией автора касательно субъектов и целей протестов, и совершенно очевидно, что американская элита эти протесты использует. Не оставляет ощущение, что все произошедшее — это некий направленный взрыв.

Есть взрывотехник, который управляет направлением энергии взрыва, и подготавливает все к этому самому взрыву. Есть СМИ и медиасфера, выступающие в роли фитиля. Есть искра в виде убийства Джорджа Флойда. И есть взрывчатка в виде гигантских накопленных проблем с негритянским населением в США, отношениями негритянского и белого населения, долготной политикой властей, направленной на разращение и геттоизацию этого самого негритянского населения.

Остается вопрос, что хотят уничтожить с помощью взрыва? Первый ответ, который напрашивается, — взрывом хотят уничтожить Трампа, развеяв все его надежды на новый президентский срок.

Но не могут не обратить на себя внимание несколько нюансов, которые делают проблему американских протестов несколько более крупной, выходящей за рамки попытки «мягкого майдана» против Трампа: глобальный характер протестов и развернувшаяся война против памятников.

Повлияют ли протесты VLM в Европе на рейтинг Трампа? Вряд ли. Нужно ли уничтожать памятники историческим деятелям США, чтобы Трамп не победил на выборах? Конечно, на рейтинги Трампа это уничтожение повлияет, но это очень уж экзотический способ борьбы на выборах.

В США пострадали памятники путешественнику и первооткрывателю Христофору Колумбу в Бостоне, Сэнт-Поле и Ричмонде, памятники солдатам Конфедерации в Ричмонде, Алабаме, Портсмуте, Джексонвилле, Индианаполисе, Луисвилле, Эшвилле, Александрии, статуи лидеров конфедератов Уильяма Картера Уикхэма и Джефферсона Дэвиса в Ричмонде, памятник борцу за независимость и 3-му президенту США Томасу Джефферсону в Портленде, памятник предпринимателю Джону Макдонафу в Новом Орлеане, монумент испанскому конкистадору Хуану де Оньяте в Нью-Мексико, памятники президенту США Улиссу Гранту, миссионеру Хуниперо Серре и автору гимна США Фрэнсису Скотту Ки в Сан-Франциско, памятник лидеру конфедератов Зебулону



Протестующие у полицейского участка в Миннеаполисе. 28 мая 2020 г. (Фото — Hungrygryphotos)

Бейрду Вэнсу в Эшвилле, памятник мэру и главе полиции Филадельфии Фрэнку Риццо, монумент политику и журналисту Эдварду Кармаку в Нэшвиле.

В Нью-Йорке власти одобрили предложение демонтировать памятник президенту США Теодору Рузвельту, а в Вашингтоне был осквернен (пока что только осквернен) памятник Аврааму Линкольна.

В стране начали составлять списки «неугодных» памятников и приступили к расправам с «неправильными» произведениями искусства, в том числе литературы и кино. Поруганию периодически подвергается и национальный флаг США.

Похожие процессы, но в меньшем масштабе, развиваются и в Европе. Атакам подверглись не только памятники работникам и покорителям Вест- и Ост-Индии, но и махатме Ганди. Уже начались нападки на Киплинга. Памятник королеве Елизавете II уничтожили в Кении.

Соответствующие действия совершают не только уличные толпы. Ни в чем себе не отказывает и элита. Особенно тяжелое впечатление произвело заявление спикера палаты представителей конгресса США Нэнси Пелоси, призвавшей убрать из здания Капитолия 11 статуй лидеров

конфедератов (аналогичное предложение выдвигалось в 2017 году). Позже она распорядилась убрать из конгресса 4 портрета спикеров-конфедератов. В целом видно, с каким одобрением многие представители либерального крыла западной элиты относятся к тому, что происходит на улицах.

На наших глазах происходит поругание и осквернение символов «белой» консервативной Америки и деятелей Запада, несших «бремя белых». Такое поругание — это способ «опустить», сломать дух тех, для кого эти символы священны.

Точно так же ломали дух пророссийской части украинского общества на территории, контролируемой постмайданной украинской властью. Так же ломали и советский дух в перестройку. «Памятникопад» напомнил и события в исламском мире после так называемой арабской весны, когда сторонники радикальных исламистских течений стали уничтожать памятники классической исламской культуры.

Все, что происходит на наших глазах, очень похоже на демонтаж еще одного компонента того, что С. Е. Кургинян называет остатками Модерна в современном мире. Ранее уже раздавили церковь, семью и традиционные ценности, сильно про-

блематизированы институты государства и нации. Теперь уничтожают остатки исторического самосознания.

Происходит модификация идентичности Запада, с активным вымарыванием определенных ее компонентов. Но ведь «свято место пусто не бывает»? Такое ощущение, что вместе со сносимыми памятниками снимается и некая печать, которая держала взаперти определенные энергии, которые теперь пытаются прорваться в мир, наружу.

С одной стороны, мы видим геттоизированного «зверя из бездны», который стремится к сверхкомпенсации прежних унижений и «под шумок» безнаказанно грабит. Рядом с ним стоит транснациональный постчеловек, навязывающий миру тиранию ЛГБТ, трансгендерства и ультра-радикального феминизма.

Каковы будут контуры нового порядка, который они хотят построить? Сложно сказать. Очевидно лишь, что человечество активно «нагревают», чтобы оно стало более подвижным и податливым к трансформациям.

Станислав Филимонов

Газета «Суть времени» зарегистрирована Федеральной службой по надзору в сфере связи, информационных технологий и массовых коммуникаций (Роскомнадзор) Свидетельство ПИ № ФС77-50554 от 9 июля 2012 года

Учредитель: Кургинян С. Е.

Издатель: МОФ «Экспериментальный творческий центр» (Центр Кургиняна), Садовая-Кудринская, д. 22/21, стр. 1-2, г. Москва, Россия, 123001

Главный редактор: С. Е. Кургинян
Адрес редакции:
Садовая-Кудринская, д. 22/21, стр. 1-2, г. Москва, Россия, 123001
Тел. редакции: (495) 691-50-03
Отпечатано в филиале ОАО «ПФОР» «Волоколамская типография», ул. Парковая, д. 9, г. Волоколамск, Московская обл., 143600

Заказ №
№ 383 (383) от 24.06.2020
Время подписания в печать:
по графику — 10:00,
фактическое — 10:00
Тираж 8000, цена свободная

ISSN 2500-0330

